



blaker

светодиодные светильники

КАТАЛОГ СВЕТИЛЬНИКОВ

Трековые системы



TD



TR



LINT



ФИГУРНЫЕ

Подвесные



КОЛЬЦЕВЫЕ



ЛИНЕЙНЫЕ



PIPE



HL

Встраиваемые



DL



FY



GR



SID

Точечные



SP



SP 65/85 R



SP 65/85 S

О НАС



“ **BLAKER** – команда профессионалов, которая более 10 лет создает светодиодные светильники. В основе нашего продукта – высокое качество, надёжность и технологическая модернизация. Опыт работы в области коммерческого, торгового, офисного и интерьерного освещения помогают нам создавать успешные проекты и способствовать увеличению ваших продаж.

Мы считаем, что освещение должно органично вписываться в интерьер, выгодно подчеркивать особенности пространства, дополнять окружающую архитектуру и быть экологичным.

**РАЗРАБОТКА И ПРОИЗВОДСТВО
СВЕТИЛЬНИКОВ ЛЮБОЙ СЛОЖНОСТИ**



МОСКВА

**КАЧЕСТВЕННАЯ КОМПОНЕНТНАЯ
БАЗА, РАСШИРЕННАЯ ГАРАНТИЯ**



Мы предлагаем клиентам
не просто освещение

**МЫ НАХОДИМ РЕШЕНИЯ ДЛЯ УВЕЛИЧЕНИЯ
ПРОДАЖ, ПРОИЗВОДИТЕЛЬНОСТИ И КОМФОРТА**



РИТЕЙЛ



НORECA



ОФИСЫ



ИНТЕРЬЕР



💡 Коммерческий свет должен продавать одежду, украшения, продукты и другие изделия. Создавать благоприятные условия для покупки. Вызывать приятные эмоции у покупателя и желание обладать вашим продуктом.

💡 Интерьерное освещение призвано создавать уютную и располагающую атмосферу. Где каждый почувствует себя легко и расслабленно не только дома, но и в кафе, ресторане, отеле.

💡 Целью офисного освещения является стимулирование умственной и физической активности человека.

💡 Наша компания имеет большой опыт, а сотрудники - высокую квалификацию. Мы готовы провести демонстрацию света, чтобы вы вживую смогли оценить различия и увидеть магию света.

355°
90°

Ø 230

В своих светильниках, мы используем светодиоды, соответствующие СТАНДАРТУ КАЧЕСТВА TM-30-15

КАКОЙ ОТТЕНОК ЕЙ ПОНРАВИТСЯ БОЛЬШЕ?

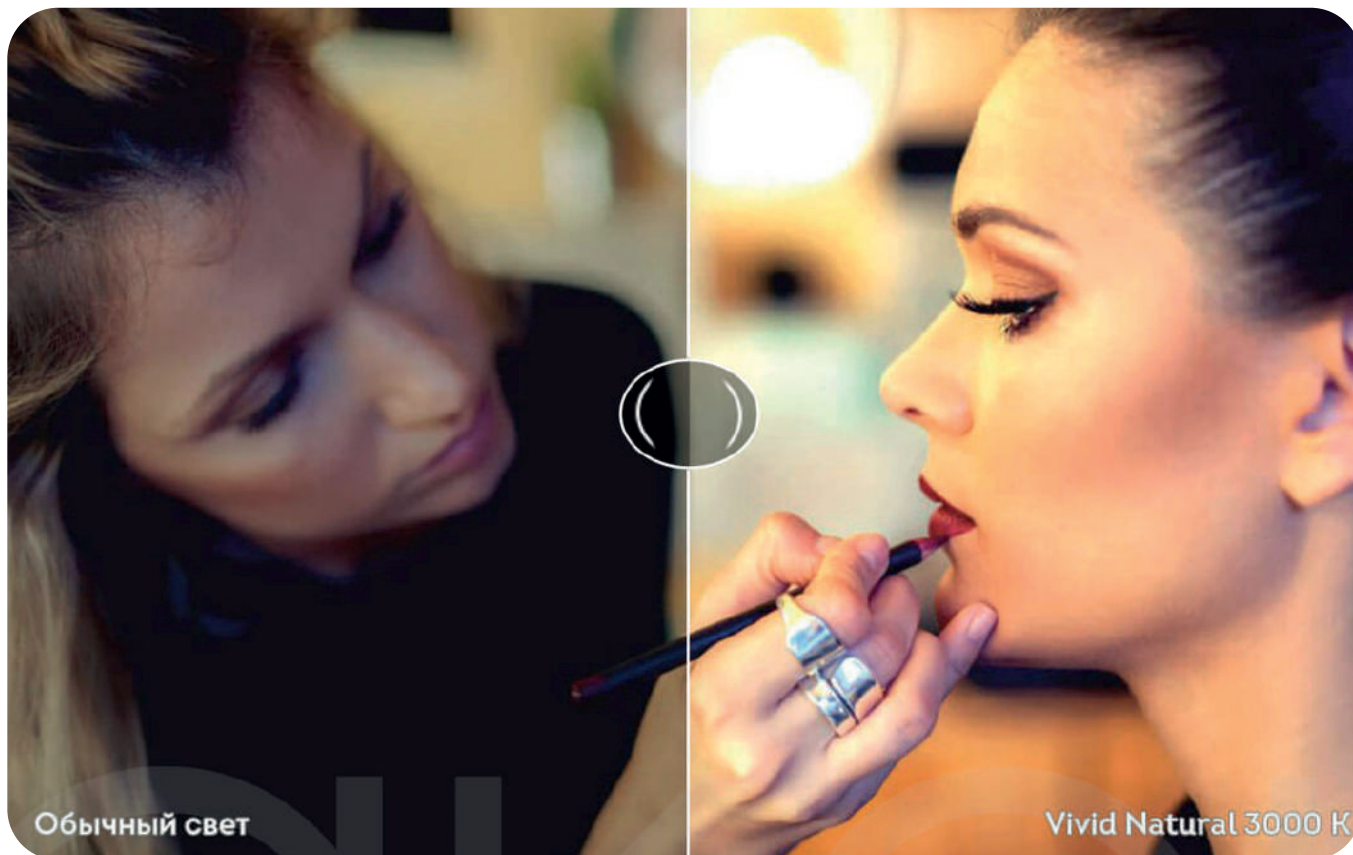

ТОЧНОСТЬ



НАСЫЩЕННОСТЬ

Такие модели обладают высокой цветовой визуализацией и отлично подходят для того, чтобы создавать световые акценты



РОССИЙСКИЕ
БРИЛЛИАНТЫ





MIUZ
DIAMONDS

КАК МЫ РАБОТАЕМ

СВЕТОРАСЧЕТ, СВЕТОАУДИТ

Мы считаем, что освещение должно органично вписываться в интерьер, выгодно подчеркивать особенности пространства, дополнять окружающую архитектуру и быть экологичным.

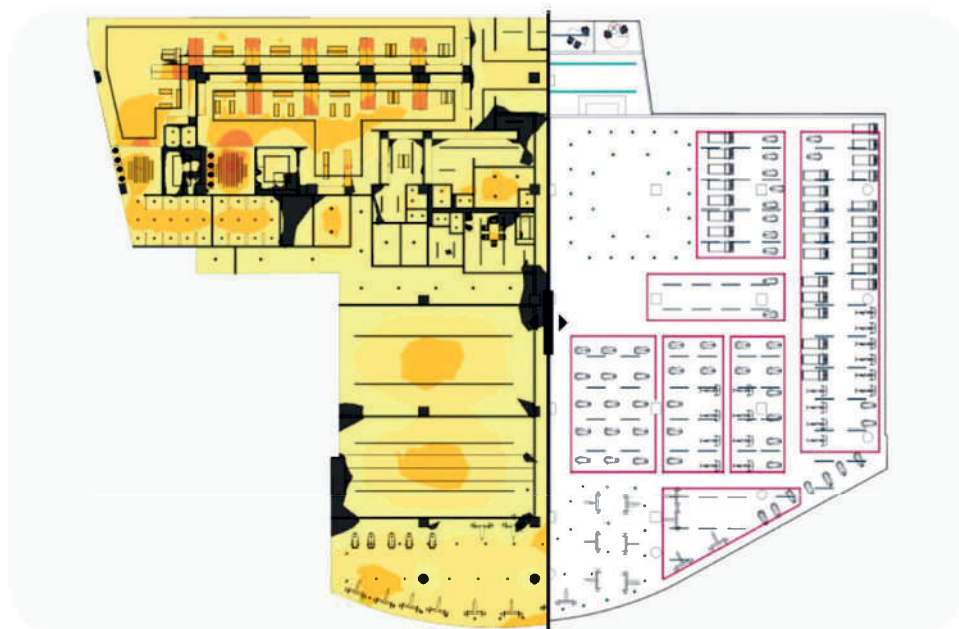
ПЛАН ПОМЕЩЕНИЯ / СВЕТОВОЕ ОБОРУДОВАНИЕ



DIALux

RELUX®

light simulation tools

ФИКТИВНЫЕ ЦВЕТА / 3D – ВИЗУАЛИЗАЦИЯ

Команда дизайнеров и конструкторов тщательно работает над созданием идеального светильника для вашего помещения, используя новейшие версии приложений и специальных программ.

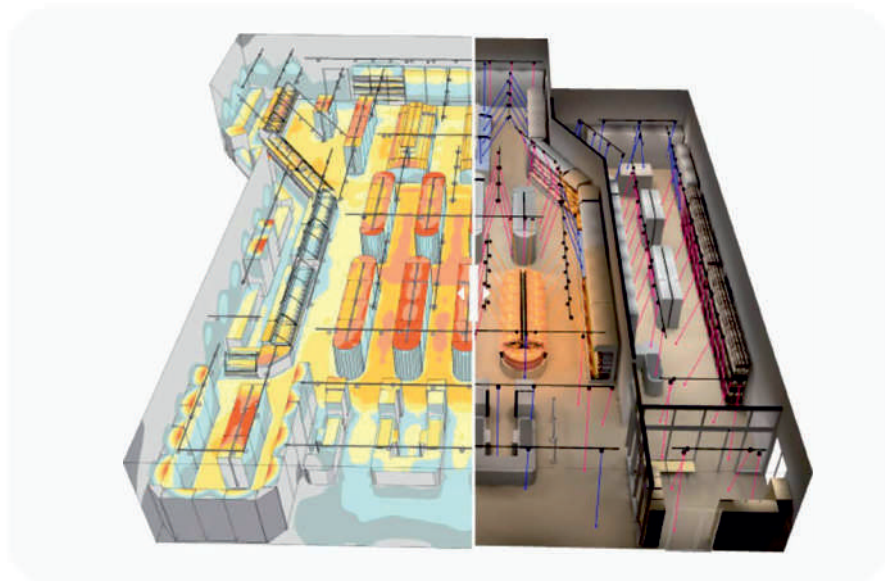

01



Разрабатываем концепцию освещения

02

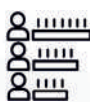

Подбираем технические характеристики светильника с учетом предпочтений

03



Проектируем расстановку светильников

04



Согласовываем проект с вами

ОТ ИДЕИ



ДО ГОТОВОГО ПРОЕКТА



Проект осветительной системы для многофункционального центра класса А - ВЭБ РФ

Наша команда состоит из дизайнеров, инженеров, технических специалистов и мастеров, которые собирают изделия



01
Проектирование



02
Светорасчет



03
Светоаудит



СОТРУДНИЧЕСТВО

01



Система защиты проектов

02



Партнерская программа

03



Выполнение точно в срок

04



Гарантийное обслуживание и сервис

05



Разработка оборудования по техническому заданию

06



Комплексное решение проекта

СОБСТВЕННОЕ ПРОИЗВОДСТВО СВЕТОДИОДНЫХ СВЕТИЛЬНИКОВ

- проектирование
- светорасчет
- упаковка

ПОЛНЫЙ ЦИКЛ
ПРОИЗВОДСТВА



ОБЩАЯ ПЛОЩАДЬ
400М²

КОНТРОЛЬ
КАЧЕСТВА



БОЛЬШОЙ ШТАТ
СПЕЦИАЛИСТОВ

У нас собственное производство полного цикла в МО, которое специализируется на линейных системах и светодиодных светильниках любой формы.

Наша команда состоит из дизайнеров, инженеров, технических специалистов и мастеров, которые собирают изделия. Мы выполняем большие оптовые заказы для торговых сетей, а также точечные заказы по индивидуальной технической спецификации.

ДОПОЛНИТЕЛЬНЫЕ ВОЗМОЖНОСТИ СВЕТИЛЬНИКОВ

01



Окраска по RAL и Pantone

02



Изменение мощности
под ваши задачи

03



Улучшение характеристики
индекса цветопередачи

04



Диммирование
по протоколам
0/1-10, TRIAL, DALI

05



Блок аварийного питания
(БАП) 1 или 3 ч

06



Тканевый питающий кабель,
цвет на выбор

07



Другой размер профиля

08

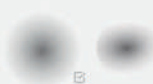

Диффузное
светорассеивание

09



Возможность собирать
конструкции любой формы



ПРИМЕР СЦЕНАРИЕВ ОСВЕЩЕНИЯ



Создавайте сценарии освещения под настроение и обстановку

1

2

3

blaker

TD01 ТРЕКОВЫЙ



ГАРАНТИЯ
3 ГОДА

АС
220 - 240V

ВЕС
800г

CEC

ЦВЕТ:

ДОПОЛНИТЕЛЬНО:

ИЗМЕНЕНИЕ
МОЩНОСТИ

0/1-10
TRIAC
DALI

ДИФФУЗНОЕ
СВЕТОРАССЕИВАНИЕ

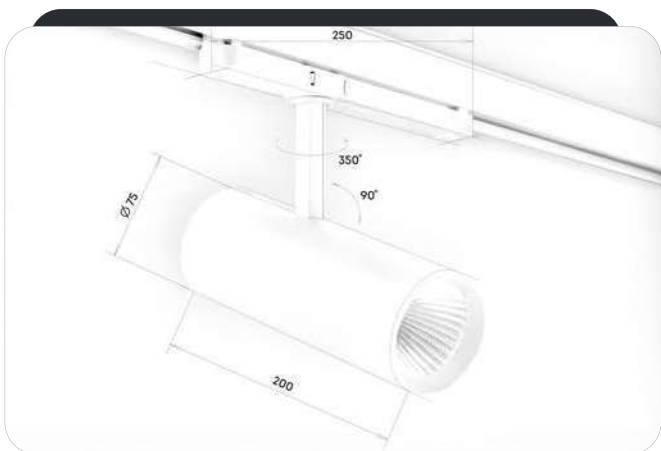

ГАБАРИТНАЯ СХЕМА

УГОЛ РАССЕИВАНИЯ



ОПИСАНИЕ

Универсальный трековый светильник для коммерческих проектов и гостинично - ресторанного бизнеса. Крепится с помощью драйвера - адаптера на шинопровод, который выступает в качестве теплоотвода, повышая надежность при использовании. Лаконичный дизайн и малый вес позволяют легко производить монтаж, юстировку (нацеливание) в зависимости от экспозиции. Вы всегда сможете добавить больше света или сместить фокус внимания с одного объекта на другой.

СВЕТОВОЙ ПОТОК (лм)*

МОЩНОСТЬ, Вт	22	24	26	28	
2700 К	2312	2502	2689	2840	CRI 80+
3000 К	2409	2607	2802	2959	
4000 К	2472	2675	2876	3036	
2700 К	1985	2148	2309	2439	CRI 90+
3000 К	2064	2121	2400	2535	
4000 К	2095	2267	2437	2573	
ТОК, мА	550	600	650	700	

МОЩНОСТЬ, Вт	22	24	26	28	
2700 К	1578	1711	1843	1949	VIVID NATURAL
3000 К	1685	1827	1967	2081	
4000 К	1789	1941	2089	2210	
2700 К	1354	1468	1580	1671	VIVID BRILLIANT
3000 К	1427	1547	1666	1762	
4000 К	1556	1687	1816	1922	
ТОК, мА	550	600	650	700	

* Указаны средние значения светового потока.
Допускается отклонение светового потока ±10%.

blaker

TD02 ТРЕКОВЫЙ



ГАРАНТИЯ 3 ГОДА	АС 220 - 240V
ВЕС 700 г	ЕРАС

ЦВЕТ:

ДОПОЛНИТЕЛЬНО:

<p>ИЗМЕНЕНИЕ МОЩНОСТИ</p>	<p>ДИФФУЗНОЕ СВЕТОРАССЕИВАНИЕ</p>
-------------------------------	---------------------------------------

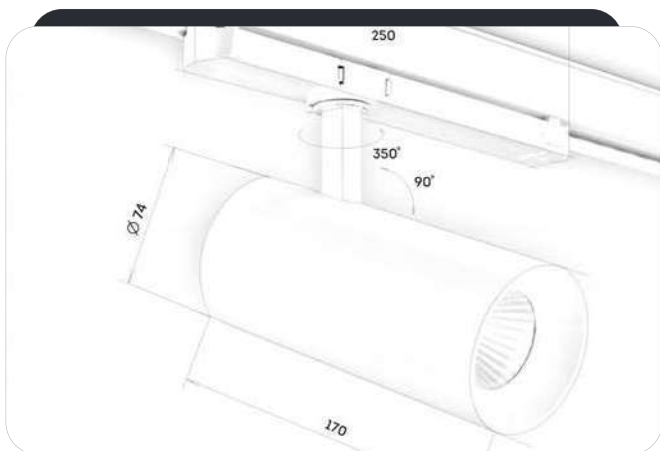

ГАБАРИТНАЯ СХЕМА

УГОЛ РАССЕИВАНИЯ



ОПИСАНИЕ

Универсальный трековый светильник для коммерческих и частных проектов, административных помещений и сегмента HoReCa. Крепится с помощью драйвера - адаптера на шинопровод, который выступает в качестве теплоотвода, повышая надежность при использовании. Лаконичный дизайн и малый вес позволяют легко производить монтаж, юстировку (нацеливание) в зависимости от экспозиции. Вы всегда сможете добавить больше света или сместить фокус внимания с одного объекта на другой.

СВЕТОВОЙ ПОТОК (лм)*

МОЩНОСТЬ, Вт	14	16	18	20	
2700 К	1431	1616	1796	1973	CRI 80+
3000 К	1493	1686	1874	2059	
4000 К	1532	1730	1924	2113	
2700 К	1229	1388	1543	1695	CRI 90+
3000 К	1279	1445	1607	1764	
4000 К	1300	1467	1631	1792	
ТОК, мА	350	400	450	500	

МОЩНОСТЬ, Вт	14	16	18	20	
2700 К	975	1101	1224	1345	VIVID NATURAL
3000 К	1041	1176	1307	1436	
4000 К	1107	1250	1389	1526	
2700 К	836	944	1050	1153	VIVID BRILLIANT
3000 К	882	996	1108	1216	
4000 К	961	1086	1208	1326	
ТОК, мА	350	400	450	500	

* Указаны средние значения светового потока.
Допускается отклонение светового потока ±10%.

blaker

TD03 ТРЕКОВЫЙ



ГАРАНТИЯ
3 ГОДА

АС
220 - 240V

ВЕС
500 г

ЕАС

ЦВЕТ:

ДОПОЛНИТЕЛЬНО:

ИЗМЕНЕНИЕ
МОЩНОСТИ

ДИФФУЗНОЕ
СВЕТОРАСSEИВАНИЕ

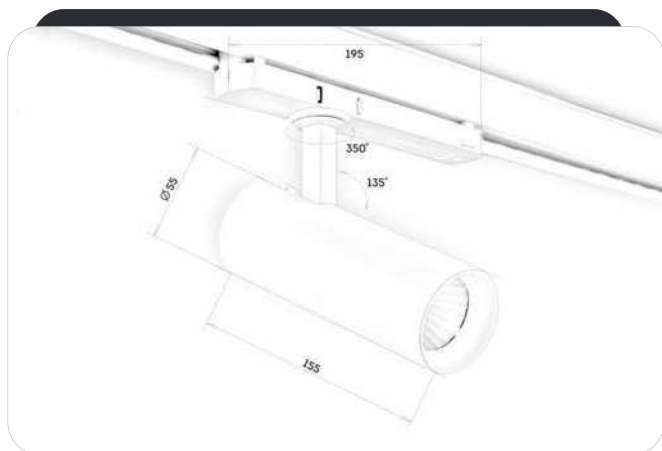

ГАБАРИТНАЯ СХЕМА

УГОЛ РАСSEИВАНИЯ



ОПИСАНИЕ

Компактный трековый светильник для сегмента HoReCa, коммерческих и частных проектов. Имеет самые маленькие габариты, не уступая при этом в показателях мощности. Гибок в использовании: легко производить монтаж и юстировку (нацеливание) в зависимости от экспозиции, удобно применять в качестве боковой досветки на витринах. Крепится с помощью драйвера - адаптера на шинопровод, который выступает в качестве теплоотвода, повышая надежность при использовании. Вы всегда сможете добавить больше света или сместить фокус внимания с одного объекта на другой.

СВЕТОВОЙ ПОТОК (лм)*

МОЩНОСТЬ, Вт	6	8	10	12	
2700 К	645	848	1047	1242	CRI 80+
3000 К	673	886	1093	1110	
4000 К	691	909	1122	1329	
2700 К	554	729	900	1067	CRI 90+
3000 К	576	759	937	1110	
4000 К	586	771	951	1127	
ТОК, мА	150	200	250	300	

МОЩНОСТЬ, Вт	6	8	10	12	
2700 К	439	578	714	846	VIVID NATURAL
3000 К	469	618	762	904	
4000 К	499	656	810	960	
2700 К	377	496	612	726	VIVID BRILLIANT
3000 К	398	524	646	766	
4000 К	434	570	704	835	
ТОК, мА	150	200	250	300	

* Указаны средние значения светового потока.
Допускается отклонение светового потока ±10%.



blaker

TD05 ТРЕКОВЫЙ



ГАРАНТИЯ
3 ГОДА

AC
220 - 240V

ВЕС
1100 г



ЦВЕТ:

ДОПОЛНИТЕЛЬНО:

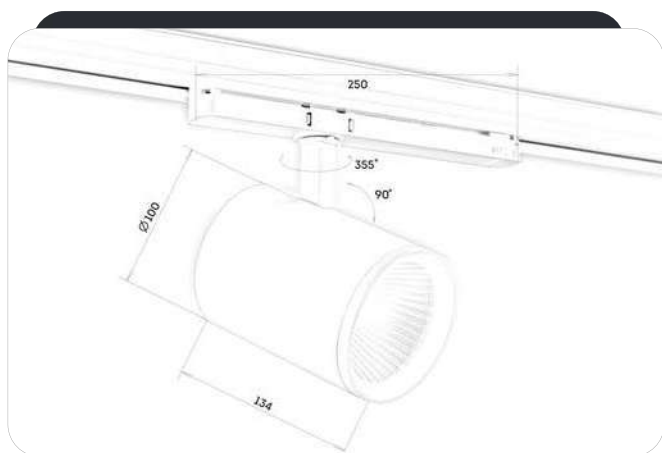
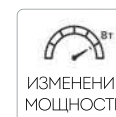

ГАБАРИТНАЯ СХЕМА

УГОЛ РАССЕИВАНИЯ



ОПИСАНИЕ

Универсальный трековый светильник для коммерческих проектов и гостинично - ресторанного бизнеса. Высокая мощность обеспечивает большую площадь засветки. Крепится с помощью драйвера - адаптера на шинопровод, который выступает в качестве теплоотвода, повышая надежность при использовании. Визуально экономит высоту потолка за счет короткой ножки. Легко производить монтаж, юстировку (нацеливание) в зависимости от экспозиции.

СВЕТОВОЙ ПОТОК (лм)*

МОЩНОСТЬ, Вт	32	36	38	42	
2700 К	3196	3542	3712	4043	CRI 80+
3000 К	3330	3691	3868	4213	
4000 К	3417	3787	3968	4322	
2700 К	2744	3041	3187	3471	CRI 90+
3000 К	2853	3161	3312	3609	
4000 К	2896	3210	3363	3664	
ТОК, мА	800	900	950	1050	

МОЩНОСТЬ, Вт	32	36	38	42	
2700 К	2201	2447	2568	2806	VIVID NATURAL
3000 К	2349	2612	2741	2995	
4000 К	2496	2774	2911	3182	
2700 К	1888	2099	2202	2406	VIVID BRILLIANT
3000 К	1990	2213	2321	2536	
4000 К	2170	2413	2532	2767	
ТОК, мА	800	900	950	1050	

* Указаны средние значения светового потока.
Допускается отклонение светового потока ±10%.

blaker

TD06 ТРЕКОВЫЙ



ГАРАНТИЯ 3 ГОДА	АС 220 - 240V
ВЕС 900 г	
ЦВЕТ: <input checked="" type="checkbox"/> <input type="checkbox"/>	
ДОПОЛНИТЕЛЬНО:	
ИЗМЕНЕНИЕ МОЩНОСТИ	ДИФФУЗНОЕ СВЕТОРАССВЯЩЕНИЕ

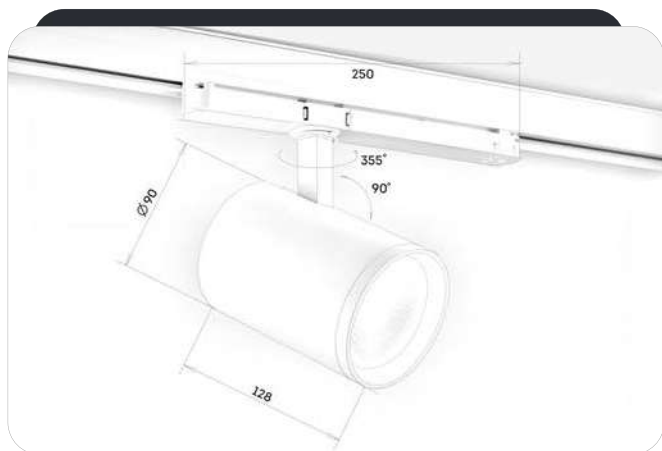

ГАБАРИТНАЯ СХЕМА

УГОЛ РАССЕИВАНИЯ



ОПИСАНИЕ

Универсальный трековый светильник для коммерческих проектов и гостинично - ресторанного бизнеса. Высокая мощность обеспечивает большую площадь засветки. Крепится с помощью драйвера - адаптера на шинопровод, который выступает в качестве теплоотвода, повышая надежность при использовании. Визуально экономит высоту потолка за счет короткой ножки. Легко производить монтаж, юстировку (нацеливание) в зависимости от экспозиции.

СВЕТОВОЙ ПОТОК (лм)*

МОЩНОСТЬ, Вт	24	26	28	
2700 К	2502	2689	2874	CRI 80+
3000 К	2607	2802	2995	
4000 К	2675	2876	3073	
2700 К	2148	2309	2468	CRI 90+
3000 К	2233	2400	2565	
4000 К	2267	2437	2604	
ТОК, мА	600	650	700	

МОЩНОСТЬ, Вт	24	26	28	
2700 К	1711	1843	1972	VIVID NATURAL
3000 К	1827	1967	2105	
4000 К	1941	2089	2236	
2700 К	1468	1580	1692	VIVID BRILLIANT
3000 К	1547	1666	1783	
4000 К	1687	1816	1945	
ТОК, мА	600	650	700	

* Указаны средние значения светового потока.
Допускается отклонение светового потока ±10%.

blaker

TD07 ТРЕКОВЫЙ



ГАРАНТИЯ
3 ГОДА

АС
220 - 240V

ВЕС
1100 г

ЕАС

ЦВЕТ:

ДОПОЛНИТЕЛЬНО:

ИЗМЕНЕНИЕ
МОЩНОСТИ

ДИФФУЗНОЕ
СВЕТОРАССЕИВАНИЕ

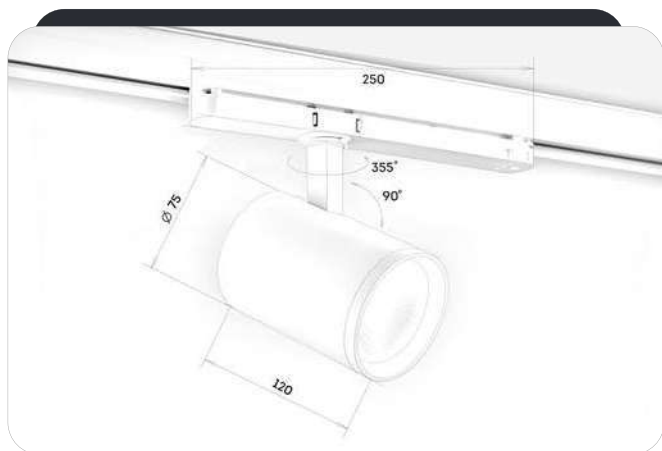

ГАБАРИТНАЯ СХЕМА

УГОЛ РАССЕИВАНИЯ



ОПИСАНИЕ

Лаконичный трековый светильник, который подойдет для торгового освещения и гостинично-ресторанного бизнеса. Крепится с помощью адаптера на шинопровод. Источник питания находится внутри корпуса. Малый вес светильника позволяет легко производить монтаж, юстировку (нацеливание) в зависимости от экспозиции. Вы всегда сможете добавить больше света или сместить фокус внимания с одного объекта на другой.

СВЕТОВОЙ ПОТОК (лм)*

МОЩНОСТЬ, Вт	10	14	18	22	
2700 К	1105	1151	1923	2285	CRI 80+
3000 К	1521	1584	2003	2381	
4000 К	1182	1625	2055	2443	
2700 К	949	1306	1651	1962	CRI 90+
3000 К	986	1357	1716	2039	
4000 К	1001	1378	1742	2070	
ТОК, мА	250	350	450	550	

МОЩНОСТЬ, Вт	10	14	18	22	
2700 К	746	1030	1307	1560	VIVID NATURAL
3000 К	796	1100	1396	1665	
4000 К	846	1168	1482	1768	
2700 К	640	884	1121	1338	VIVID BRILLIANT
3000 К	675	932	1182	1410	
4000 К	735	1016	1289	1538	
ТОК, мА	250	350	450	550	

* Указаны средние значения светового потока.
Допускается отклонение светового потока $\pm 10\%$.



blaker

TD08 ТРЕКОВЫЙ



ГАРАНТИЯ
3 ГОДА

АС
220 - 240V

ВЕС
620 г

ЕАС

ЦВЕТ:

ДОПОЛНИТЕЛЬНО:

ИЗМЕНЕНИЕ
МОЩНОСТИ

ДИФФУЗНОЕ
СВЕТОРАССЕИВАНИЕ

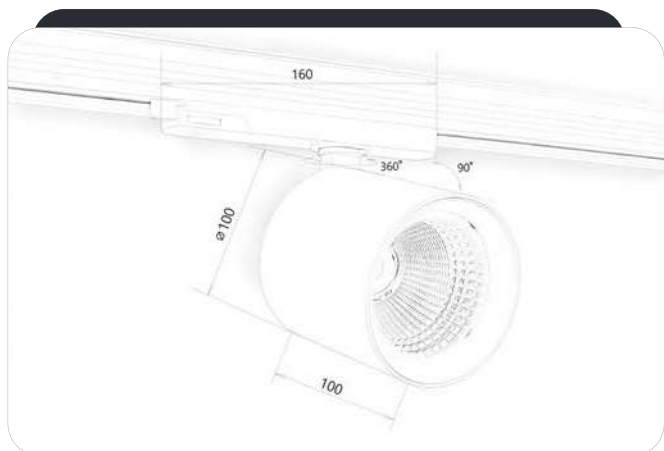

ГАБАРИТНАЯ СХЕМА

УГОЛ РАССЕИВАНИЯ



ОПИСАНИЕ

Универсальный трековый светильник для коммерческих проектов и гостинично - ресторанного бизнеса. Высокая мощность обеспечивает большую площадь засветки. Крепится с помощью драйвера - адаптера на шинопровод, который выступает в качестве теплоотвода, повышая надежность при использовании. Визуально экономит высоту потолка за счет короткой ножки. Легко производить монтаж, юстировку (нацеливание) в зависимости от экспозиции.

СВЕТОВОЙ ПОТОК (лм)*

МОЩНОСТЬ, Вт	32	36	38	42	
2700 К	3196	3542	3712	4043	CRI 80+
3000 К	3330	3691	3868	4213	
4000 К	3417	3787	3968	4322	
2700 К	2744	3041	3187	3471	CRI 90+
3000 К	2853	3161	3312	3609	
4000 К	2896	3210	3363	3664	
ТОК, мА	250	900	950	1050	

МОЩНОСТЬ, Вт	32	36	38	42	
2700 К	2201	2447	2568	2806	VIVID NATURAL
3000 К	2349	2612	2741	2995	
4000 К	2496	2774	2911	3182	
2700 К	1888	2099	2202	2406	VIVID BRILLIANT
3000 К	1990	2213	2321	2536	
4000 К	2170	2413	2532	2767	
ТОК, мА	250	900	950	1050	

* Указаны средние значения светового потока.
Допускается отклонение светового потока ±10%.

blaker

TD10 ТРЕКОВЫЙ



ГАРАНТИЯ 3 ГОДА	АС 220 - 240V
ВЕС 800 г	
ЦВЕТ: <input checked="" type="checkbox"/> <input type="checkbox"/>	
ДОПОЛНИТЕЛЬНО:	
 ИЗМЕНЕНИЕ МОЩНОСТИ	 ДИФфуЗНОЕ СВЕТОРАССЕИВАНИЕ

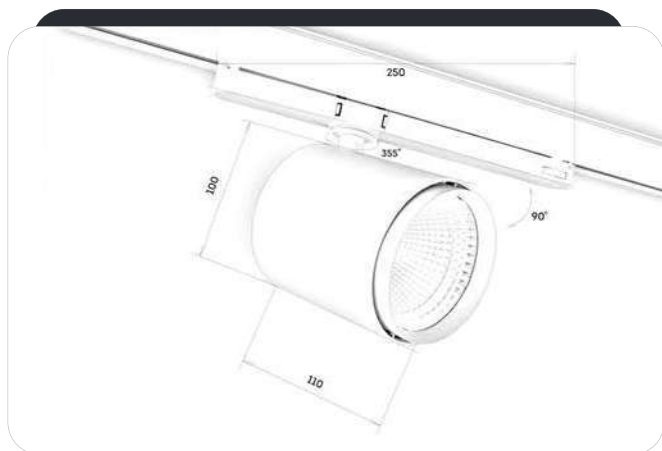

ГАБАРИТНАЯ СХЕМА

УГОЛ РАССЕИВАНИЯ



ОПИСАНИЕ

Универсальный трековый светильник для коммерческих проектов и гостинично - ресторанного бизнеса. Высокая мощность обеспечивает большую площадь засветки. Крепится с помощью драйвера - адаптера на шинопровод, который выступает в качестве теплоотвода, повышая надежность при использовании. Визуально экономит высоту потолка за счет короткой ножки. Легко производить монтаж, юстировку (нацеливание) в зависимости от экспозиции.

СВЕТОВОЙ ПОТОК (лм)*

МОЩНОСТЬ, Вт	32	36	38	42	
2700 К	1092	3542	3712	4043	CRI 80+
3000 К	1137	3691	3868	4213	
4000 К	1167	3787	3968	4322	
2700 К	938	3041	3187	3471	CRI 90+
3000 К	974	3161	3312	3609	
4000 К	989	3210	3363	3664	
ТОК, мА	250	900	950	1050	

МОЩНОСТЬ, Вт	32	36	38	42	
2700 К	737	2447	2568	2806	VIVID NATURAL
3000 К	787	2612	2741	2995	
4000 К	836	2774	2911	3182	
2700 К	632	2099	2202	2406	VIVID BRILLIANT
3000 К	666	2213	2321	2536	
4000 К	727	2413	2532	2767	
ТОК, мА	250	900	950	1050	

* Указаны средние значения светового потока.
Допускается отклонение светового потока ±10%.

blaker

TR01 ТРЕКОВЫЙ



ГАРАНТИЯ 3 ГОДА	AC 220 - 240V
ВЕС 1500 г	

ЦВЕТ:

ДОПОЛНИТЕЛЬНО:

 ИЗМЕНЕНИЕ МОЩНОСТИ	0/1-10 TRIAC DALI
---------------------------	-------------------------

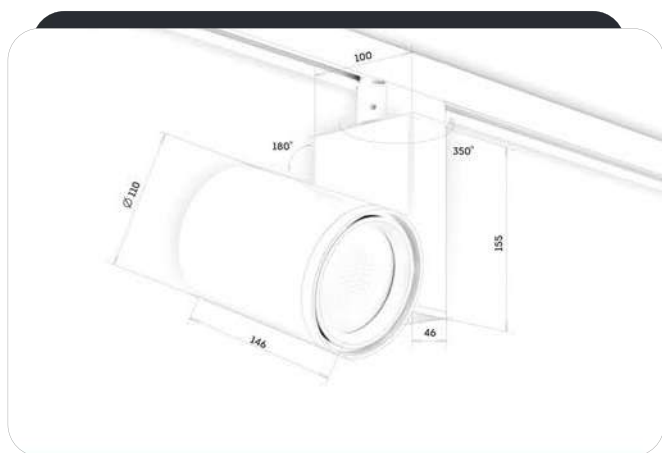

ГАБАРИТНАЯ СХЕМА

УГОЛ РАССЕЙВАНИЯ

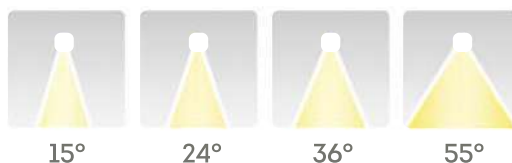

Трековый светильник классической формы. Основное применение - продуктовый ритейл, магазины и шоу-румы. Источник питания вынесен в отдельную горизонтальную коробку. Светильник крепится с помощью адаптера в шинопровод, что позволяет производить монтаж, юстировку (нацеливание) в зависимости от экспозиции. Вы всегда сможете добавить больше света или сместить фокус внимания с одного объекта на другой.

СВЕТОВОЙ ПОТОК (лм)*

МОЩНОСТЬ, Вт	28	32	36	38	42	48	
2700 К	2840	3196	3542	3712	4043	4567	CRI 80+
3000 К	2959	3330	3691	3868	4213	4761	
4000 К	3036	3417	3787	3968	4322	4885	
2700 К	2439	2744	3041	3187	3471	3923	CRI 90+
3000 К	2535	2853	3161	3146	3427	3875	
4000 К	2573	2896	3210	3363	3664	4141	
ТОК, мА	700	800	900	950	1050	1200	

МОЩНОСТЬ, Вт	28	32	36	38	42	48	
2700 К	1949	2201	2447	2568	2806	3114	VIVID NATURAL
3000 К	2081	2349	2612	2741	2995	3324	
4000 К	2210	2496	2774	2911	3182	3531	
2700 К	1671	1888	2099	2202	2406	2671	VIVID BRILLIANT
3000 К	1762	1990	2213	2321	2536	2815	
4000 К	1922	2170	2413	2532	2767	3070	
ТОК, мА	700	800	900	950	1050	1200	

* Указаны средние значения светового потока.
Допускается отклонение светового потока ±10%.

ПОЛЯНКА/44

blaker

TR02 ТРЕКОВЫЙ



ГАРАНТИЯ
3 ГОДА

AC
220 - 240V

ВЕС
1400 г



ЦВЕТ:

ДОПОЛНИТЕЛЬНО:

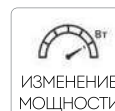

0/1-10
TRIAC
DALI

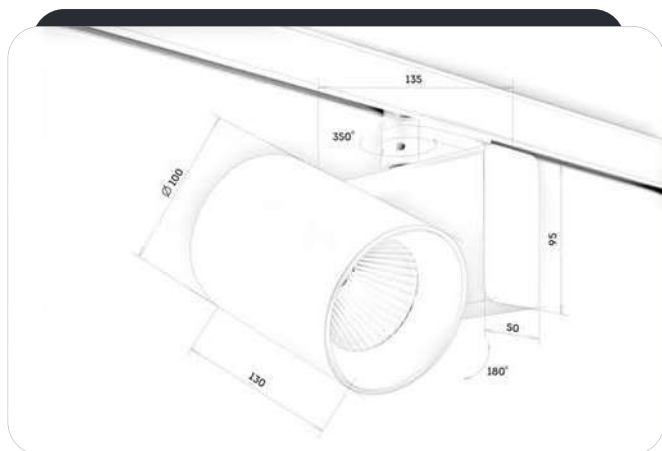

ГАБАРИТНАЯ СХЕМА

УГОЛ РАССЕИВАНИЯ

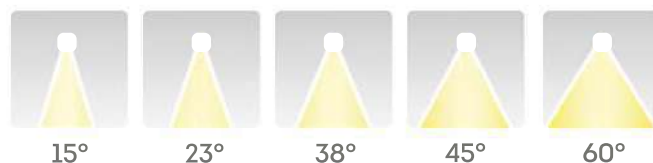

ОПИСАНИЕ

Трековый светильник классической формы. Основное применение - продуктовый ритейл, магазины и шоу-румы. Источник питания вынесен в отдельную горизонтальную коробку. Светильник крепится с помощью адаптера в шинопровод, что позволяет производить монтаж, юстировку (нацеливание) в зависимости от экспозиции. Вы всегда сможете добавить больше света или сместить фокус внимания с одного объекта на другой.

СВЕТОВОЙ ПОТОК (лм)*

МОЩНОСТЬ, Вт	28	32	36	38	42	
2700 К	2840	3196	3542	3712	4043	CRI 80+
3000 К	2959	3330	3691	3868	4213	
4000 К	3036	3417	3787	3968	4322	
2700 К	2439	2744	3041	3187	3471	CRI 90+
3000 К	2535	2853	3161	3146	3427	
4000 К	2573	2896	3210	3363	3664	
ТОК, мА	700	800	900	950	1050	

МОЩНОСТЬ, Вт	28	32	36	38	42	
2700 К	1949	2201	2447	2568	2806	VIVID NATURAL
3000 К	2081	2349	2612	2741	2995	
4000 К	2210	2496	2774	2911	3182	
2700 К	1671	1888	2099	2202	2406	VIVID BRILLIANT
3000 К	1762	1990	2213	2321	2536	
4000 К	1922	2170	2413	2532	2767	
ТОК, мА	700	800	900	950	1050	

* Указаны средние значения светового потока.
Допускается отклонение светового потока ±10%.

blaker

TR03 ТРЕКОВЫЙ



ГАРАНТИЯ
3 ГОДА

AC
220 - 240V

ВЕС
950 г



ЦВЕТ:

ДОПОЛНИТЕЛЬНО:

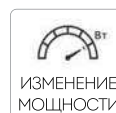

ИЗМЕНЕНИЕ
МОЩНОСТИ

0/1-10
TRIAC
DALI



ДИФФУЗНОЕ
СВЕТОРАССЕИВАНИЕ

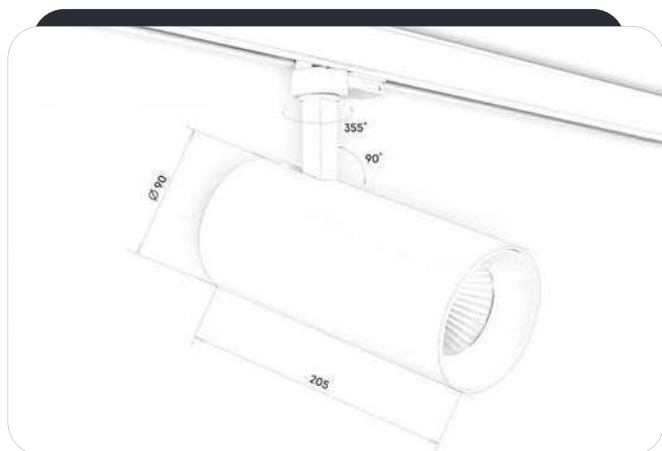

ГАБАРИТНАЯ СХЕМА

УГОЛ РАССЕИВАНИЯ

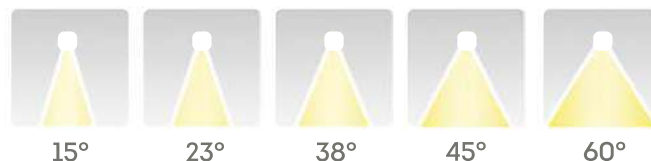

ОПИСАНИЕ

Лаконичный трековый светильник, который подойдет для торгового освещения и гостинично-ресторанного бизнеса. Крепится с помощью адаптера на шинопровод. Источник питания находится внутри корпуса. Малый вес светильника позволяет легко производить монтаж, юстировку (нацеливание) в зависимости от экспозиции. Вы всегда сможете добавить больше света или сместить фокус внимания с одного объекта на другой.

СВЕТОВОЙ ПОТОК (лм)*

МОЩНОСТЬ, Вт	20	28	
2700 K	2119	2874	CRI 80+
3000 K	2207	2995	
4000 K	2265	3073	
2700 K	1727	2468	CRI 90+
3000 K	1891	2436	
4000 K	1920	2604	
ТОК, мА	500	700	

МОЩНОСТЬ, Вт	20	28	
2700 K	1444	1972	VIVID NATURAL
3000 K	1541	2105	
4000 K	1637	2236	
2700 K	1238	1692	VIVID BRILLIANT
3000 K	1306	1783	
4000 K	1424	1945	
ТОК, мА	500	700	

* Указаны средние значения светового потока.
Допускается отклонение светового потока ±10%.

blaker

TR04 ТРЕКОВЫЙ



ГАРАНТИЯ
3 ГОДА

AC
220 - 240V

ВЕС
700 г



ЦВЕТ:

ДОПОЛНИТЕЛЬНО:

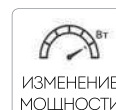

0/1-10
TRIAC
DALI



ГАБАРИТНАЯ СХЕМА

УГОЛ РАССЕИВАНИЯ



24°

36°

ОПИСАНИЕ

Лаконичный трековый светильник, который подойдет для торгового освещения и гостинично-ресторанного бизнеса. Крепится с помощью адаптера на шинопровод. Источник питания находится внутри корпуса. Малый вес светильника позволяет легко производить монтаж, юстировку (нацеливание) в зависимости от экспозиции. Вы всегда сможете добавить больше света или сместить фокус внимания с одного объекта на другой.

СВЕТОВОЙ ПОТОК (лм)*

МОЩНОСТЬ, Вт

20

28

2700 K	2119	2874	CRI 80+
3000 K	2207	2995	
4000 K	2265	3073	

2700 K	1727	2468	CRI 90+
3000 K	1891	2436	
4000 K	1920	2604	

ТОК, мА

500

700

МОЩНОСТЬ, Вт

20

28

2700 K	1444	1972	VIVID NATURAL
3000 K	1541	2105	
4000 K	1637	2236	

2700 K	1238	1692	VIVID BRILLIANT
3000 K	1306	1783	
4000 K	1424	1945	

ТОК, мА

500

700

* Указаны средние значения светового потока.
Допускается отклонение светового потока ±10%.



blaker

TR06 ТРЕКОВЫЙ



ГАРАНТИЯ
3 ГОДА

AC
220 - 240V

ВЕС
1500 г



ЦВЕТ:

ДОПОЛНИТЕЛЬНО:

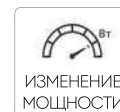

0/1-10
TRIAC
DALI

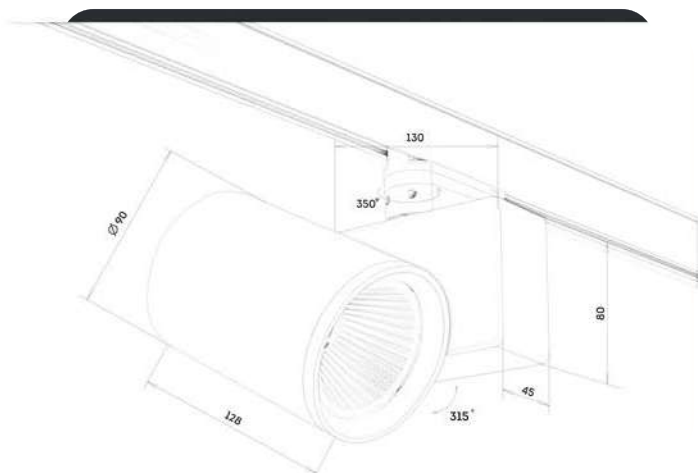

ГАБАРИТНАЯ СХЕМА

УГОЛ РАССЕИВАНИЯ



ОПИСАНИЕ

Трековый светильник классической формы. Основное применение - продуктовый ритейл, магазины и шоу-румы. Источник питания вынесен в отдельную горизонтальную коробку. Светильник крепится с помощью адаптера в шинопровод, что позволяет производить монтаж, юстировку (нацеливание) в зависимости от экспозиции. Вы всегда сможете добавить больше света или сместить фокус внимания с одного объекта на другой.

СВЕТОВОЙ ПОТОК (лм)*

МОЩНОСТЬ, Вт	20	28	32	
2700 К	2119	2874	3196	CRI 80+
3000 К	2207	2995	3330	
4000 К	2265	3073	3417	
2700 К	1727	2468	2744	CRI 90+
3000 К	1891	2436	2853	
4000 К	1920	2604	2896	
ТОК, мА	500	700	800	

МОЩНОСТЬ, Вт	20	28	32	
2700 К	1444	1972	2201	VIVID NATURAL
3000 К	1541	2105	2349	
4000 К	1637	2236	2496	
2700 К	1238	1692	1888	VIVID BRILLIANT
3000 К	1306	1783	1990	
4000 К	1424	1945	2170	
ТОК, мА	500	700	800	

* Указаны средние значения светового потока.
Допускается отклонение светового потока ±10%.

blaker

TR08 ТРЕКОВЫЙ



ГАРАНТИЯ 3 ГОДА	AC 220 - 240V
ВЕС 1000 г	
ЦВЕТ: <input checked="" type="checkbox"/> <input type="checkbox"/>	
ДОПОЛНИТЕЛЬНО:	
 ИЗМЕНЕНИЕ МОЩНОСТИ	0/1-10 TRIAC DALI
 ДИФФУЗНОЕ СВЕТОРАССЕИВАНИЕ	 ОКРАСКА ПО RAL PANTONE

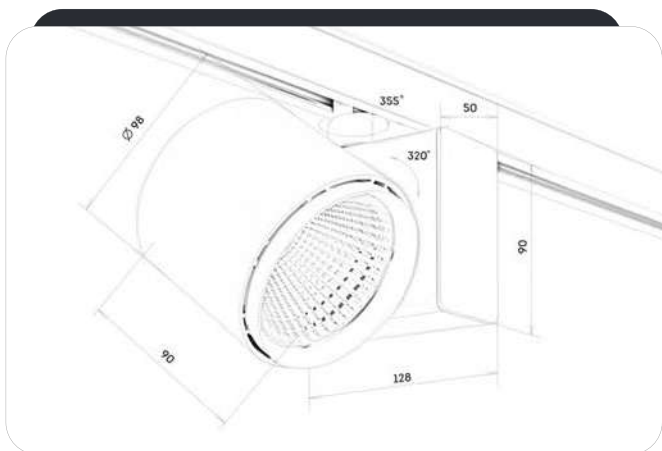

ГАБАРИТНАЯ СХЕМА

УГОЛ РАССЕИВАНИЯ



ОПИСАНИЕ

Трековый светильник классической формы. Основное применение - продуктовый ритейл, магазины и шоу-румы. Источник питания вынесен в отдельную горизонтальную коробку. Светильник крепится с помощью адаптера в шинпровод, что позволяет производить монтаж, юстировку (нацеливание) в зависимости от экспозиции. Вы всегда сможете добавить больше света или сместить фокус внимания с одного объекта на другой.

СВЕТОВОЙ ПОТОК (лм)*

МОЩНОСТЬ, Вт	28	32	36	42	
2700 K	2840	3196	3542	4043	CRI 80+
3000 K	2959	3330	3691	4213	
4000 K	3036	3417	3787	4322	
2700 K	2439	2744	3041	3471	CRI 90+
3000 K	2535	2853	3161	3609	
4000 K	2573	2896	3210	3664	
ТОК, мА	700	800	900	1050	

МОЩНОСТЬ, Вт	28	32	36	42	
2700 K	1949	2201	2447	2806	VIVID NATURAL
3000 K	2081	2349	2612	2995	
4000 K	2210	2496	2774	3182	
2700 K	1671	1888	2099	2406	VIVID BRILLIANT
3000 K	1762	1990	2213	2536	
4000 K	1922	2170	2413	2767	
ТОК, мА	700	800	900	1050	

* Указаны средние значения светового потока.
Допускается отклонение светового потока ±10%.

blaker

TR09 ТРЕКОВЫЙ



ГАРАНТИЯ
3 ГОДА

AC
220 - 240V

ВЕС
1050 г



ЦВЕТ:   

ДОПОЛНИТЕЛЬНО:



0/1-10
TRIAC
DALI

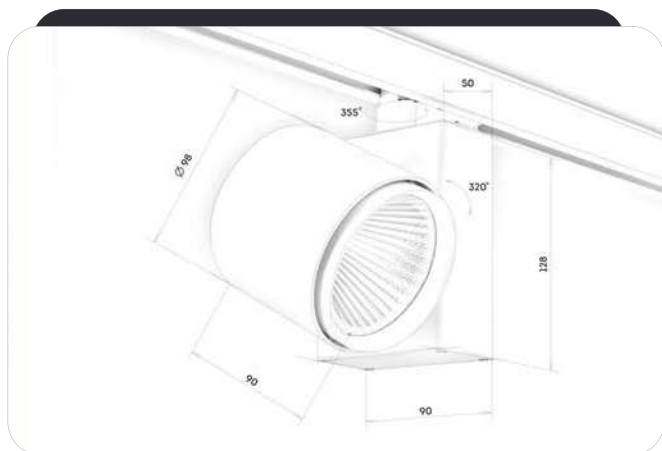

ГАБАРИТНАЯ СХЕМА

УГОЛ РАССЕИВАНИЯ



ОПИСАНИЕ

Трековый светильник классической формы. Основное применение - продуктовый ритейл, магазины и шоу-румы. Источник питания вынесен в отдельную вертикальную коробку. Светильник крепится с помощью адаптера в шинопровод, что позволяет производить монтаж, юстировку (нацеливание) в зависимости от экспозиции. Вы всегда сможете добавить больше света или сместить фокус внимания с одного объекта на другой.

СВЕТОВОЙ ПОТОК (лм)*

МОЩНОСТЬ, Вт	28	32	36	42	
2700 К	2840	3196	3542	4043	CRI 80+
3000 К	2959	3330	3691	4213	
4000 К	3036	3417	3787	4322	
2700 К	2439	2744	3041	3471	CRI 90+
3000 К	2535	2853	3161	3609	
4000 К	2573	2896	3210	3664	
ТОК, мА	700	800	900	1050	

МОЩНОСТЬ, Вт	28	32	36	42	
2700 К	1949	2201	2447	2806	VIVID NATURAL
3000 К	2081	2349	2612	2995	
4000 К	2210	2496	2774	3182	
2700 К	1671	1888	2099	2406	VIVID BRILLIANT
3000 К	1762	1990	2213	2536	
4000 К	1922	2170	2413	2767	
ТОК, мА	700	800	900	1050	

* Указаны средние значения светового потока.
Допускается отклонение светового потока ±10%.



ПИЦКА

Киви
№ 320

ЛИМОНЫ АЯМ
№ 360 кг 90P

ЯБЛОКИ
№ 310

КИВИ
№ 320

Watermark: boker

blaker

TR10 ТРЕКОВЫЙ



ГАРАНТИЯ
3 ГОДА

AC
220 - 240V

ВЕС
1100 г



ЦВЕТ:

ДОПОЛНИТЕЛЬНО:

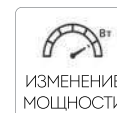

0/1-10
TRIAC
DALI

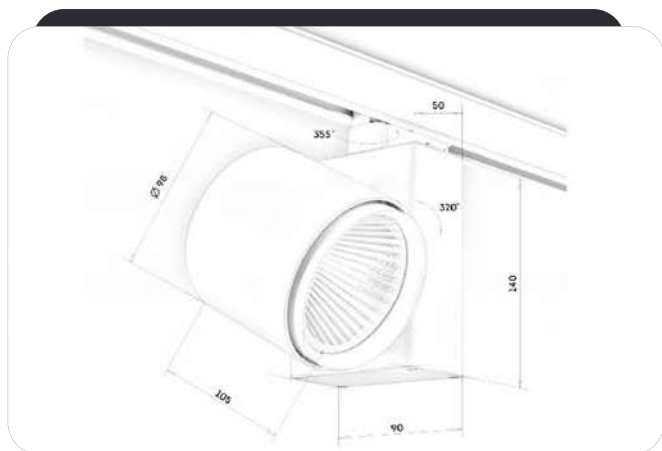

ГАБАРИТНАЯ СХЕМА

УГОЛ РАССЕЙВАНИЯ



ОПИСАНИЕ

Трековый светильник классической формы. Основное применение - продуктовый ритейл, магазины и шоу-румы. Источник питания вынесен в отдельную горизонтальную коробку. Светильник крепится с помощью адаптера в шинопровод, что позволяет производить монтаж, юстировку (нацеливание) в зависимости от экспозиции. Вы всегда сможете добавить больше света или сместить фокус внимания с одного объекта на другой.

СВЕТОВОЙ ПОТОК (лм)*

МОЩНОСТЬ, Вт	28	32	36	38	42	
2700 К	2840	3196	3542	4043	4043	CRI 80+
3000 К	2959	3330	3691	4213	4213	
4000 К	3036	3417	3787	4322	4322	
2700 К	2439	2744	3041	3471	3923	CRI 90+
3000 К	2535	2853	3161	3427	4079	
4000 К	2573	2896	3210	3664	4049	
ТОК, мА	700	800	900	1050	1200	

МОЩНОСТЬ, Вт	28	32	36	38	42	
2700 К	1949	2201	2447	2806	3114	VIVID NATURAL
3000 К	2081	2349	2612	2995	3324	
4000 К	2210	2496	2774	3182	3531	
2700 К	1671	1888	2099	2406	2671	VIVID BRILLIANT
3000 К	1762	1990	2213	2536	2815	
4000 К	1922	2170	2413	2767	3070	
ТОК, мА	700	800	900	1050	1200	

* Указаны средние значения светового потока.
Допускается отклонение светового потока ±10%.

blaker

LINT50 ПОДВЕСНОЙ НАКЛАДНОЙ



ГАРАНТИЯ
3 ГОДА

AC
220 - 240V



ЦВЕТ:

ДОПОЛНИТЕЛЬНО:



ИЗМЕНЕНИЕ
МОЩНОСТИ

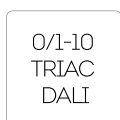

0/1-10
TRIAC
DALI



УЛУЧШЕННЫЙ
CRI



ОКРАСКА ПО
RAL PANTONE



А
БАП1 ИЛИ 3ч



КАБЕЛЬ
ЦВЕТ НА ВЫБОР



СВЕТОВЫЕ ФИГУРЫ
ЛЮБОЙ ФОРМЫ

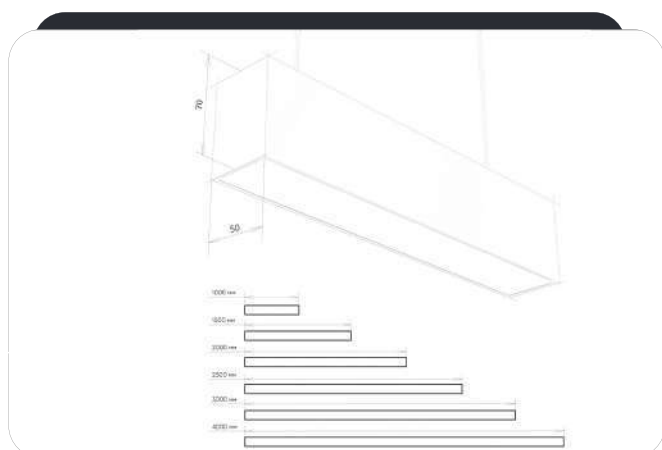

ГАБАРИТНАЯ СХЕМА



ПРИМЕР СВЕТОВОЙ ФИГУРЫ

ОПИСАНИЕ

Подвесной линейный светильник LINT 50 обеспечивает высокую эффективность освещения благодаря современным оптическим материалам, источникам света и блокам питания. Светильник позволяет создавать комфортное и функциональное освещение в различных помещениях. Имеет уникальные варианты рассеивателя и вторичной оптики в версиях Opal / MPZ / SPOT, что позволяет использовать его в разнообразных вариантах дизайна интерьера. Шаг доступных длин нестандартных светильников составляет 71 мм. Имеет два типа монтажа: подвесной, накладной. Идет в комплекте с подвесами длиной по 2 метра. Цвет питающего кабеля, прозрачный, белый или черный. Обеспечивает высокую функциональность, элегантный дизайн и возможность адаптации под различные потребности освещения.

ОПТИКА

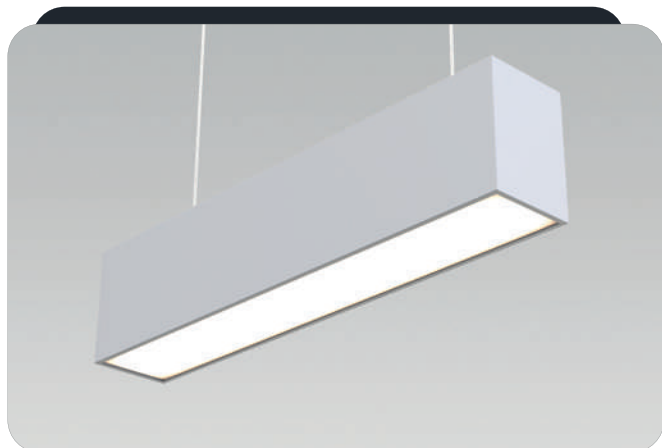

OPAL- опаловый рассеиватель

Угол распределения света 120°

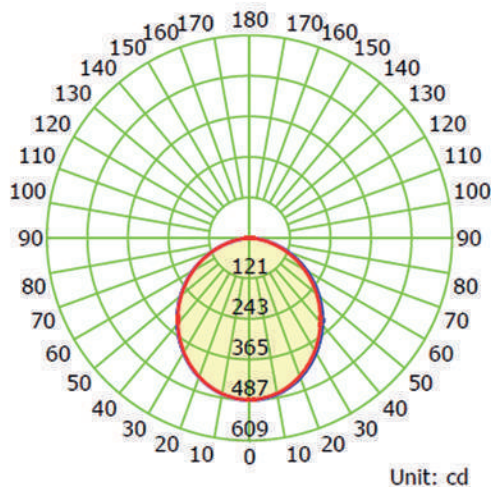

— C0-C180 — C90-C270

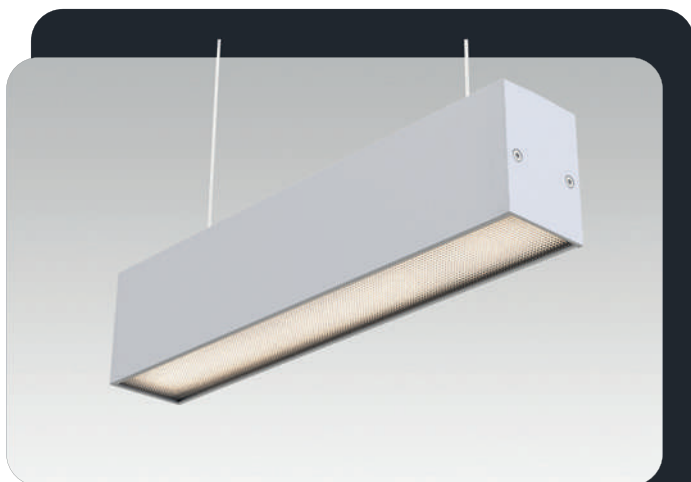

MPZ - микропризматический рассеиватель

Угол распределения света 100°

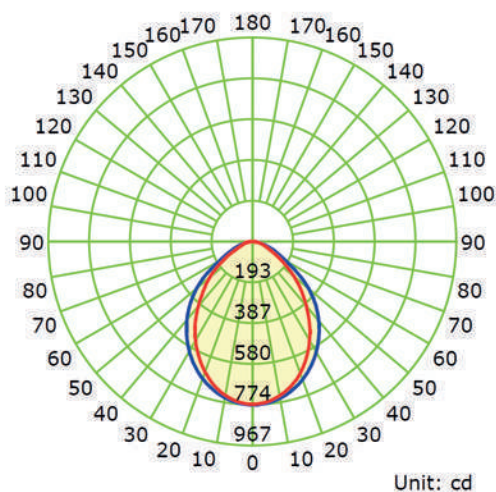

— C0-C180 — C90-C270

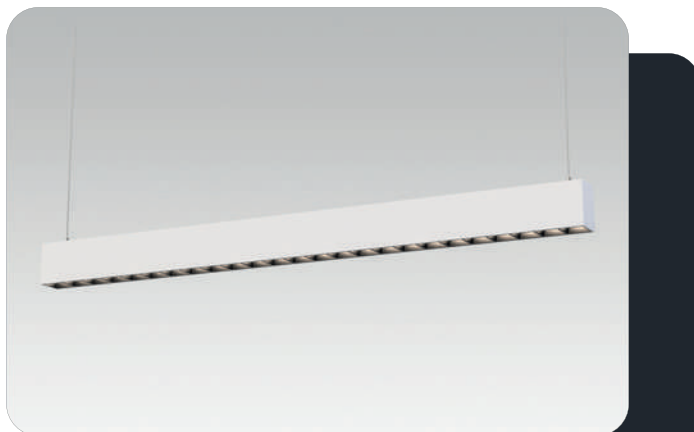

SPOT - линейная оптика, рефлектор, UGR<19

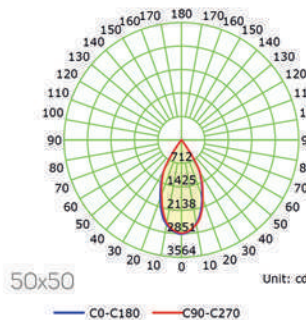

— C0-C180 — C90-C270

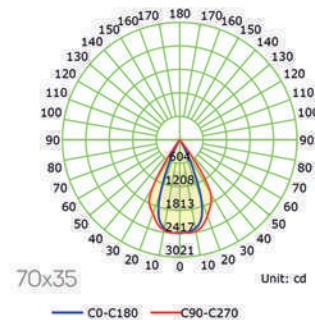

— C0-C180 — C90-C270

Углы распределения света

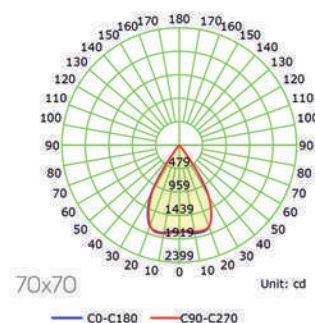

— C0-C180 — C90-C270

Линейная вторичная оптика направленного света со специальной геометрией микрограней рефлекторов позволяют точно формировать световой пучок. Углы прямого светового луча и света, отраженного от рефлектора, обеспечивают четкую границу светового пятна в сочетании с полным зрительным комфортом (UGR <19).



blaker

LINT50X ПОДВЕСНОЙ НАКЛАДНОЙ



ГАРАНТИЯ
3 ГОДА

AC
220 - 240V

ЕАС

ЦВЕТ:

УГОЛ РАССЕЙВАНИЯ



120°

ДОПОЛНИТЕЛЬНО:



ИЗМЕНЕНИЕ
МОЩНОСТИ



0/1-10
TRIAC
DALI



УЛУЧШЕННЫЕ
CRI



ОКРАСКА ПО
RAL PANTONE



БАП 1 ИЛИ 3Ч



КАБЕЛЬ
ЦВЕТ НА ВЫБОР



СВЕТОВЫЕ ФИГУРЫ
ЛЮБОЙ ФОРМЫ

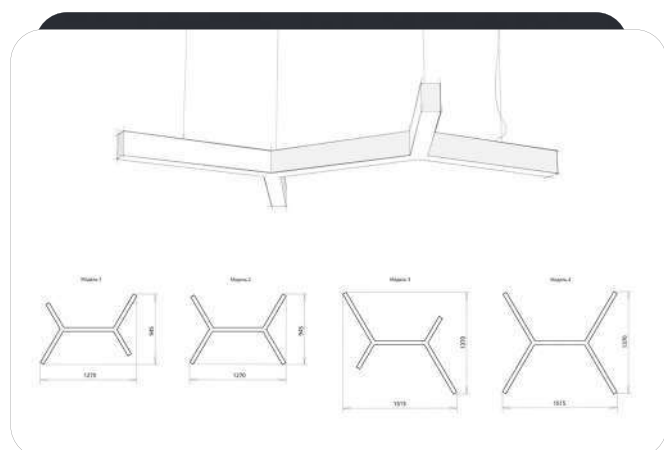

ГАБАРИТНАЯ СХЕМА



СДЕЛАНО НА БАЗЕ LINT50

ОПИСАНИЕ

Линейный светодиодный светильник для общего освещения торговых и офисных помещений, административных зданий, проектов в сегменте HoReCa. Создан на базе серии LINT 50. Возможно соединение в модульные конструкции любой формы. Микропризматический рассеиватель обеспечивает равномерную засветку и комфортное для работы освещение за счёт отраженного света. Имеет два типа монтажа: подвесной, накладной. Идет в комплекте с подвесами длиной по 2 метра. Цвет питающего кабеля белый или черный.



blaker

LINT50Y ПОДВЕСНОЙ НАКЛАДНОЙ



ГАРАНТИЯ
3 ГОДА

AC
220 - 240V

ЕАС

ЦВЕТ:

УГОЛ РАССЕЙВАНИЯ



120°

ДОПОЛНИТЕЛЬНО:



ИЗМЕНЕНИЕ
МОЩНОСТИ

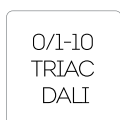

0/1-10
TRIAC
DALI



УЛУЧШЕННЫЕ
CRI



ОКРАСКА ПО
RAL PANTONE



БАП 1 ИЛИ 3Ч



БЛОК ПИТАНИЯ
ЦВЕТ НА ВЫБОР



СВЕТОВЫЕ ФИГУРЫ
ЛЮБОЙ ФОРМЫ

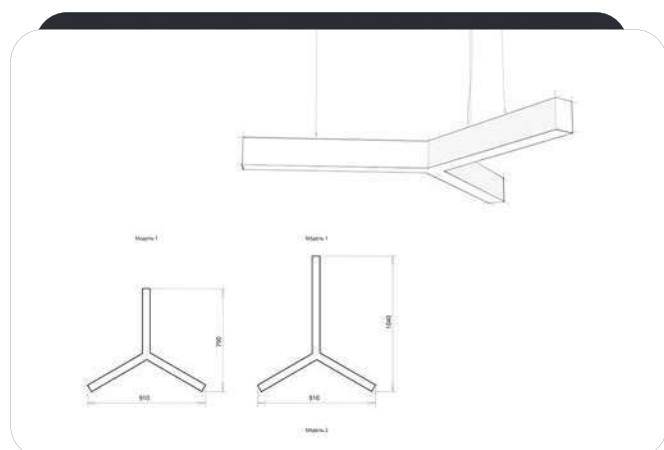

ГАБАРИТНАЯ СХЕМА



СДЕЛАНО НА БАЗЕ LINT50

ОПИСАНИЕ

Линейный светодиодный светильник для общего освещения торговых и офисных помещений, административных зданий, проектов в сегменте HoReCa. Создан на базе серии LINT 50. Возможно соединение в модульные конструкции любой формы. Микропризматический рассеиватель обеспечивает равномерную засветку и комфортное для работы освещение за счёт отраженного света. Имеет два типа монтажа: подвесной, накладной. Идет в комплекте с подвесами длиной по 2 метра. Цвет питающего кабеля белый или черный.

blaker

LINT50Z ПОДВЕСНОЙ НАКЛАДНОЙ

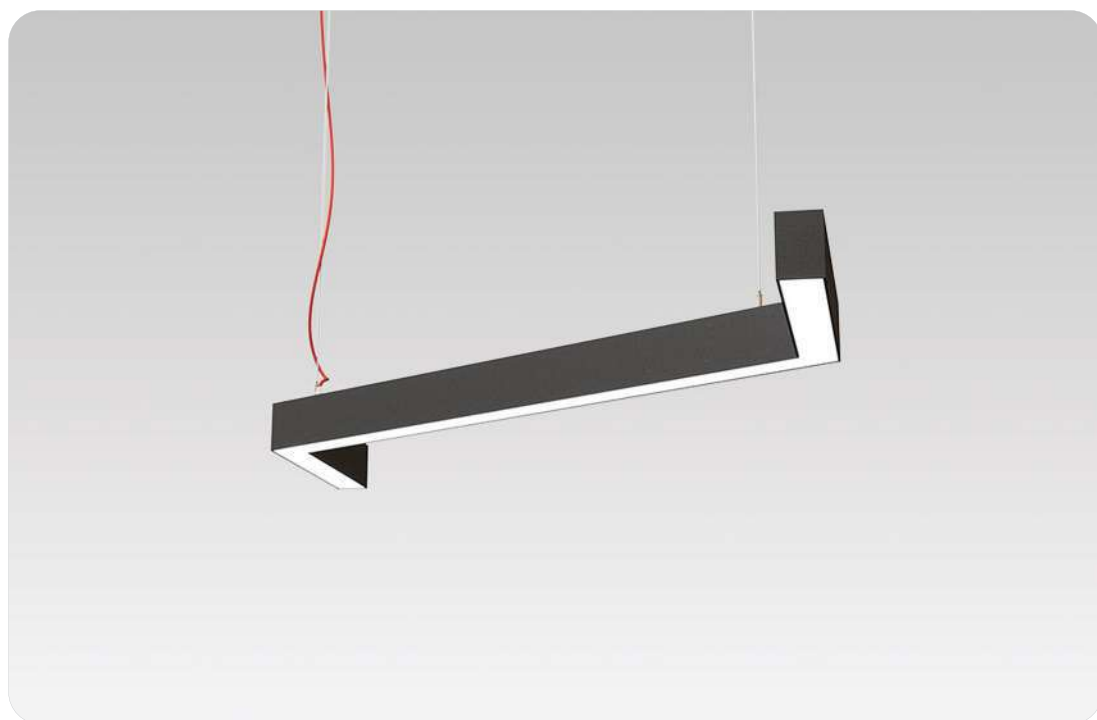

ГАРАНТИЯ
3 ГОДА

AC
220 - 240V

EAC

ЦВЕТ:

УГОЛ РАССЕЙВАНИЯ



120°

ДОПОЛНИТЕЛЬНО:



ИЗМЕНЕНИЕ
МОЩНОСТИ

0/1-10
TRIAC
DALI



УЛУЧШЕННЫЕ
CRI



ОКРАСКА ПО
RAL PANTONE

A

БАП 1 ИЛИ 3Ч



КАБЕЛЬ
ЦВЕТ НА ВЫБОР



СВЕТОВЫЕ ФИГУРЫ
ЛЮБОЙ ФОРМЫ

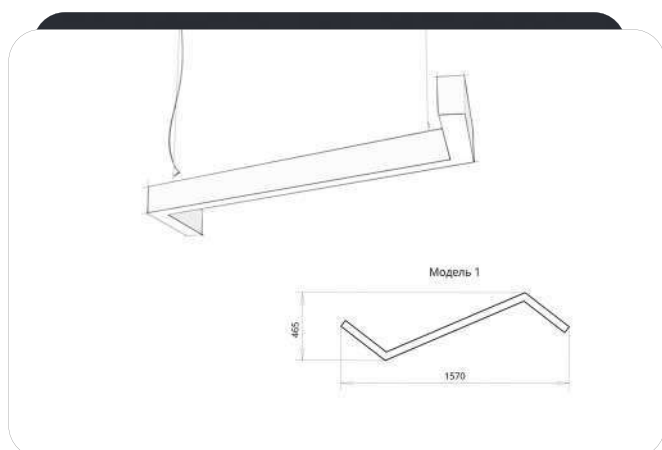

ГАБАРИТНАЯ СХЕМА



СДЕЛАНО НА БАЗЕ LINT50

ОПИСАНИЕ

Линейный светодиодный светильник для общего освещения торговых и офисных помещений, административных зданий, проектов в сегменте HoReCa. Создан на базе серии LINT 50. Возможно соединение в модульные конструкции любой формы. Микропризматический рассеиватель обеспечивает равномерную засветку и комфортное для работы освещение за счёт отраженного света. Имеет два типа монтажа: подвесной, накладной. Идет в комплекте с подвесами длиной по 2 метра. Цвет питающего кабеля белый или черный.



blaker

HALO

 ПОДВЕСНОЙ
НАКЛАДНОЙ

ГАРАНТИЯ
3 ГОДА

AC
220 - 240V

EAC

ЦВЕТ:

УГОЛ РАССЕЙВАНИЯ



120°

ДОПОЛНИТЕЛЬНО:



0/1-10
TRIAC
DALI

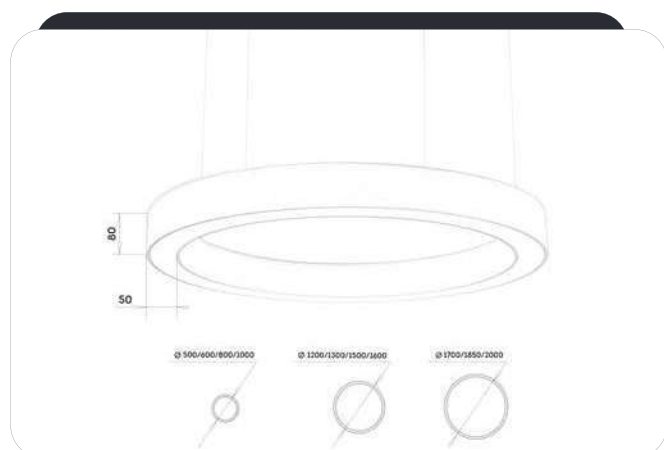

ГАБАРИТНАЯ СХЕМА



ПРИМЕР СВЕТОВОЙ ФИГУРЫ

ОПИСАНИЕ

Кольцевой светодиодный светильник для общего освещения торговых и офисных помещений, административных зданий, проектов в сегменте HoReCa. Обеспечивает равномерную засветку и комфортное для работы освещение за счёт отраженного света. Имеет два типа монтажа: подвесной, накладной. Идет в комплекте с подвесами длиной по 2 метра. Питающий кабель прозрачный.

blaker

HIRO

 ПОДВЕСНОЙ
НАКЛАДНОЙ

ГАРАНТИЯ
3 ГОДА

AC
220 - 240V

EAC

ЦВЕТ:

УГОЛ РАССЕЙВАНИЯ



120°

ДОПОЛНИТЕЛЬНО:



ИЗМЕНЕНИЕ
МОЩНОСТИ



0/1-10
TRIAC
DALI



УЛУЧШЕННЫЕ
CRI



ОКРАСКА ПО
RAL PANTONE



БАП 1 ИЛИ 3Ч



КАБЕЛЬ
ЦВЕТ НА ВЫБОР



СВЕТОВЫЕ ФИГУРЫ
ЛЮБОЙ ФОРМЫ

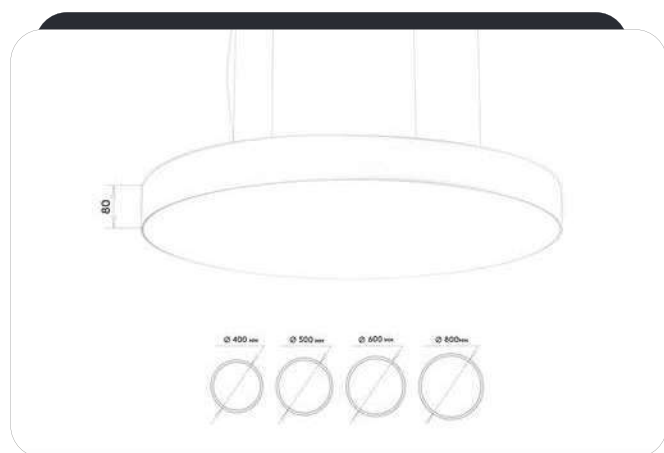

ГАБАРИТНАЯ СХЕМА



ПРИМЕР СВЕТОВОЙ ФИГУРЫ

ОПИСАНИЕ

Кольцевой светодиодный светильник для общего освещения торговых и офисных помещений, административных зданий, проектов в сегменте HoReCa. Обеспечивает равномерную засветку и комфортное для работы освещение за счёт отраженного света. Имеет два типа монтажа: подвесной, накладной. Идет в комплекте с подвесами длиной по 2 метра. Питающий кабель прозрачный.



teradata.



blaker

LINT45 ПОДВЕСНОЙ

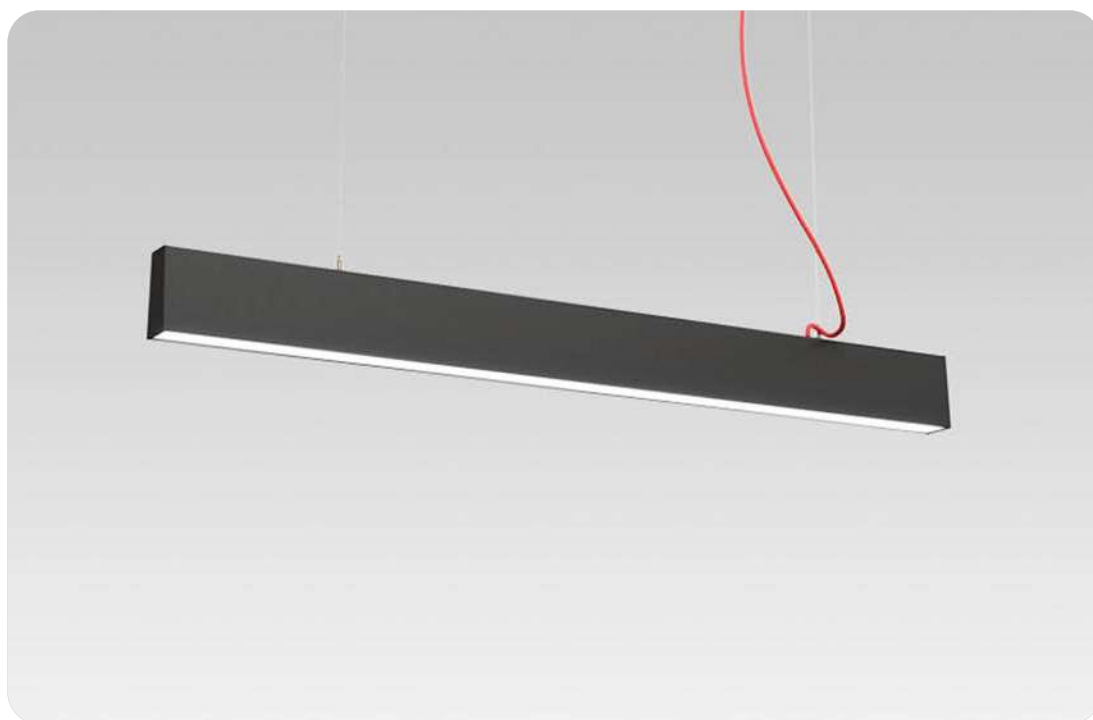

ГАРАНТИЯ
3 ГОДА

AC
220 - 240V

ЕАС

ЦВЕТ:

УГОЛ РАССЕЙВАНИЯ

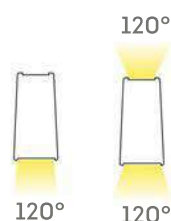

ДОПОЛНИТЕЛЬНО:



Понижение
мощности

0/1-10
TRIAC
DALI



Улучшенный
CRI



Окраска по
RAL PANTONE

A

БАП1 или 3ч



Кабель
цвет на выбор

ВЕС:

1000 мм = 1900 г
1500 мм = 2900 г
2000 мм = 3900 г
2500 мм = 4900 г
3000 мм = 6200 г

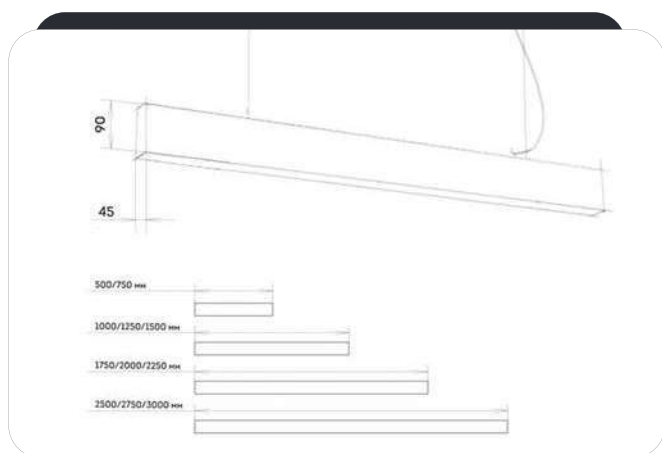

ГАБАРИТНАЯ СХЕМА

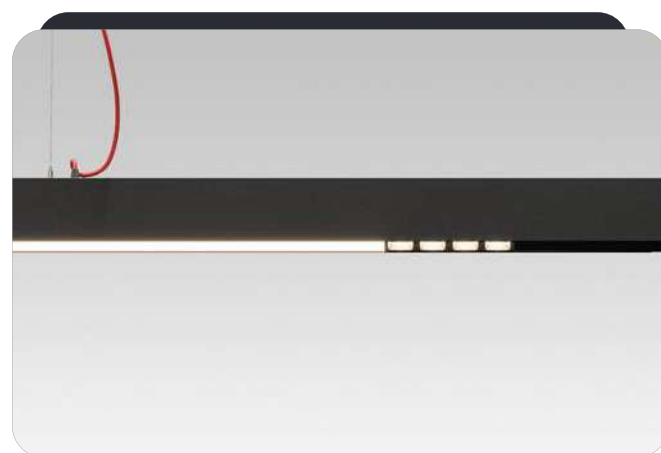

ПРИМЕР LINT СИСТЕМЫ

ОПИСАНИЕ

Линейный светодиодный светильник на опаловом рассеивателе для общего освещения торговых и офисных помещений, административных зданий, проектов в сегменте HoReCa. Обеспечивает равномерную засветку и комфортное для работы освещение за счёт отраженного света. Тип свечения вниз, вниз/вверх. Типа монтажа - подвесной. Идет в комплекте с подвесами длиной по 2 метра. Цвет питающего кабеля белый или черный.

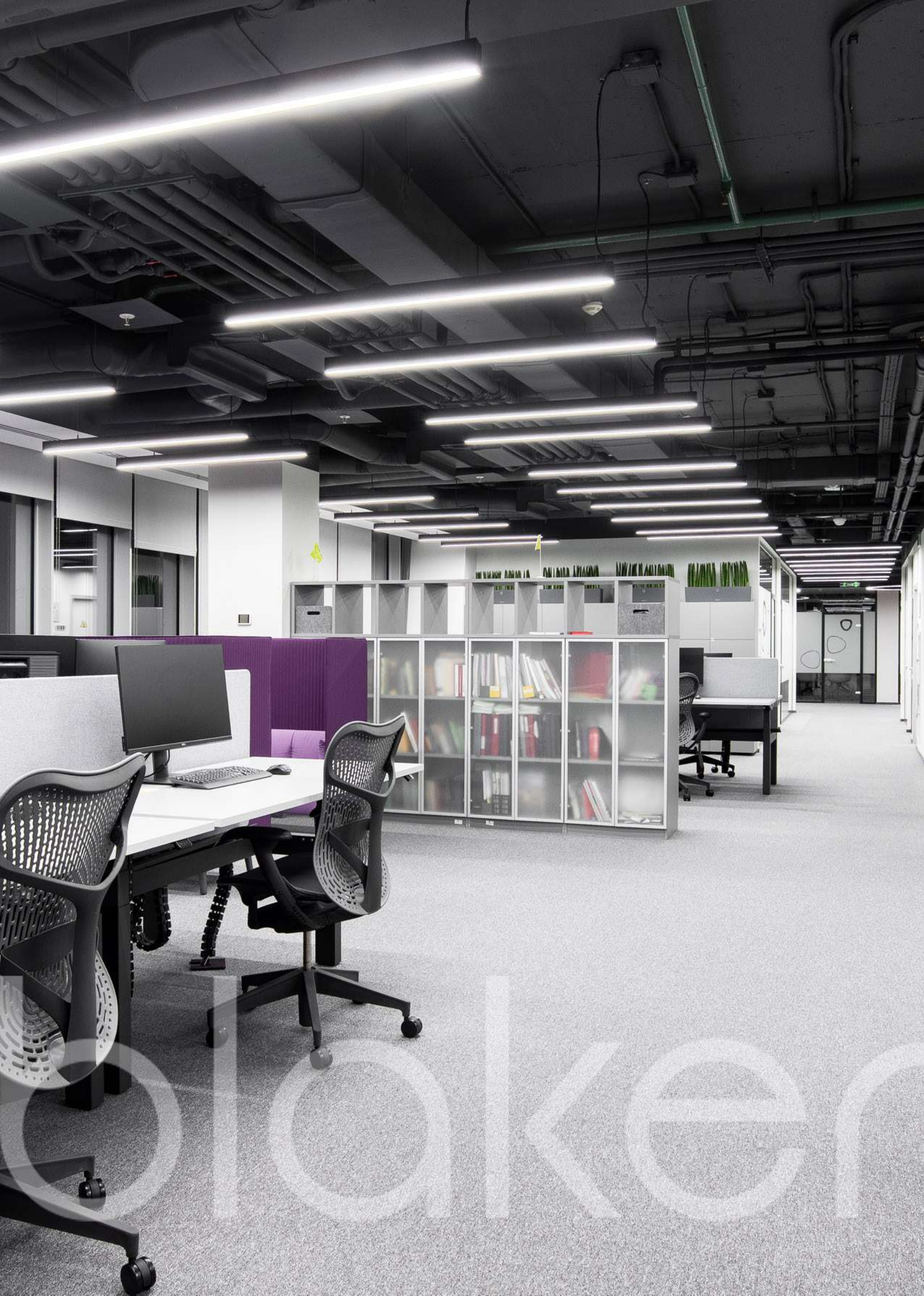

blaker LINT45spot ПОДВЕСНОЙ

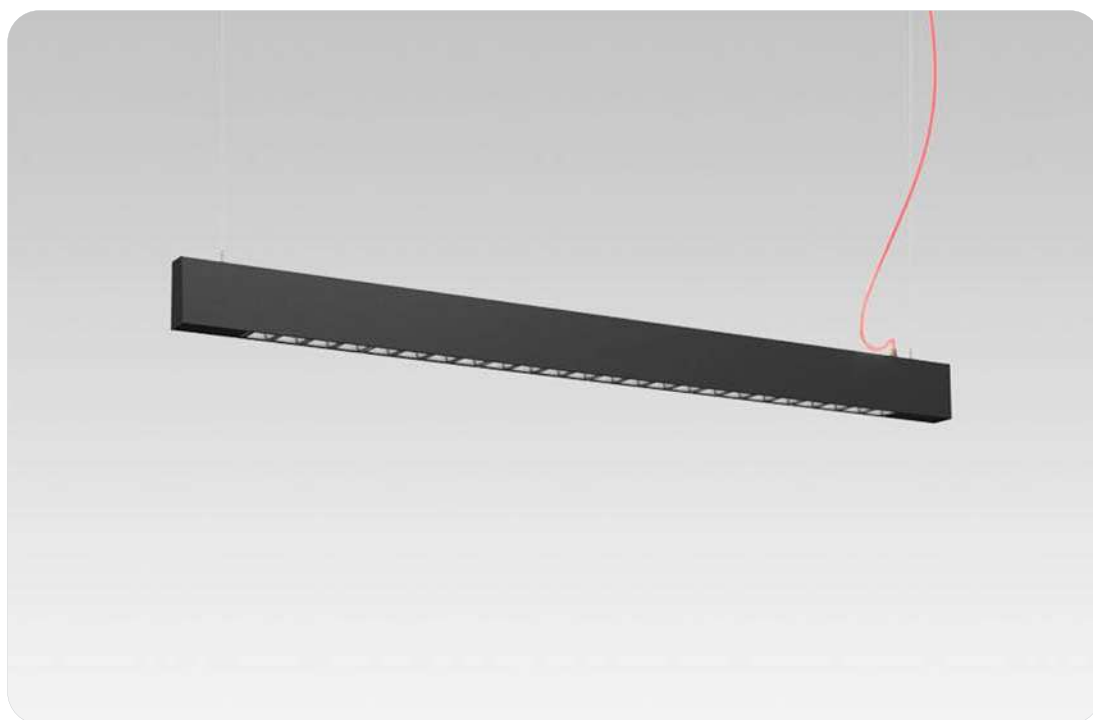

ГАРАНТИЯ
3 ГОДА

AC
220 - 240V



ЦВЕТ:

УГОЛ РАССЕЙВАНИЯ

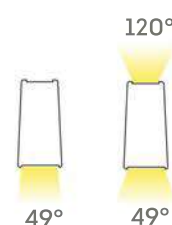

ДОПОЛНИТЕЛЬНО:

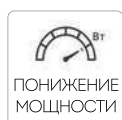

0/1-10
TRIAC
DALI



ВЕС:

1000 мм = 1900 г
1500 мм = 2900 г
2000 мм = 3900 г
2500 мм = 4900 г
3000 мм = 6200 г

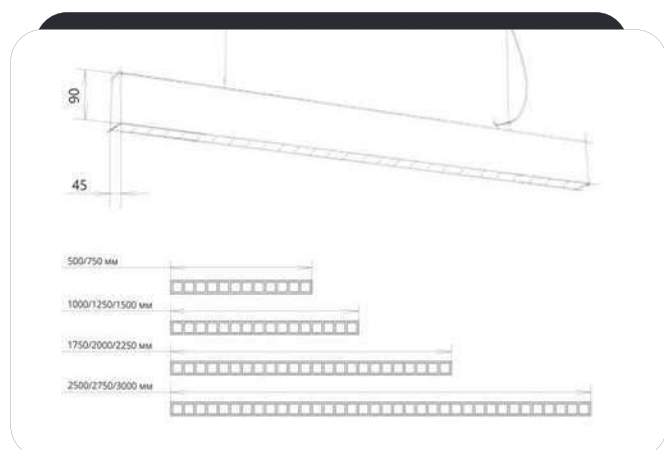

ГАБАРИТНАЯ СХЕМА

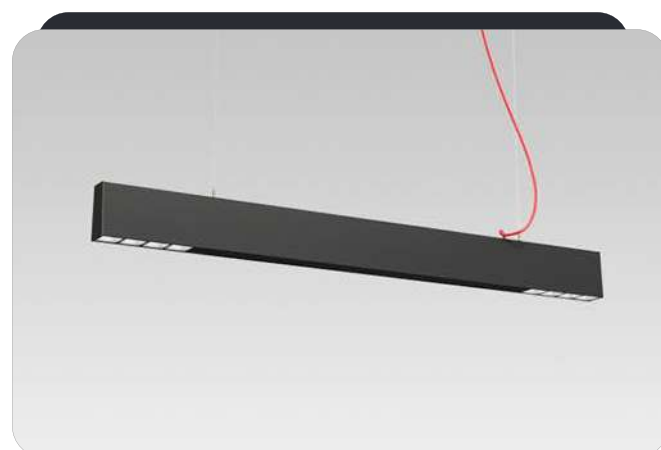

ПРИМЕР МОДУЛЕЙ

ОПИСАНИЕ

Линейный светодиодный светильник на линзах для общего освещения торговых и офисных помещений, административных зданий, проектов в сегменте HoReCa. Обеспечивает равномерную засветку и комфортное для работы освещение за счёт отраженного света. Тип свечения вниз, вниз/вверх. Типа монтажа - подвесной. Идет в комплекте с подвесами длиной по 2 метра. Цвет питающего кабеля белый или черный.



blaker

PIPE55 ПОДВЕСНОЙ

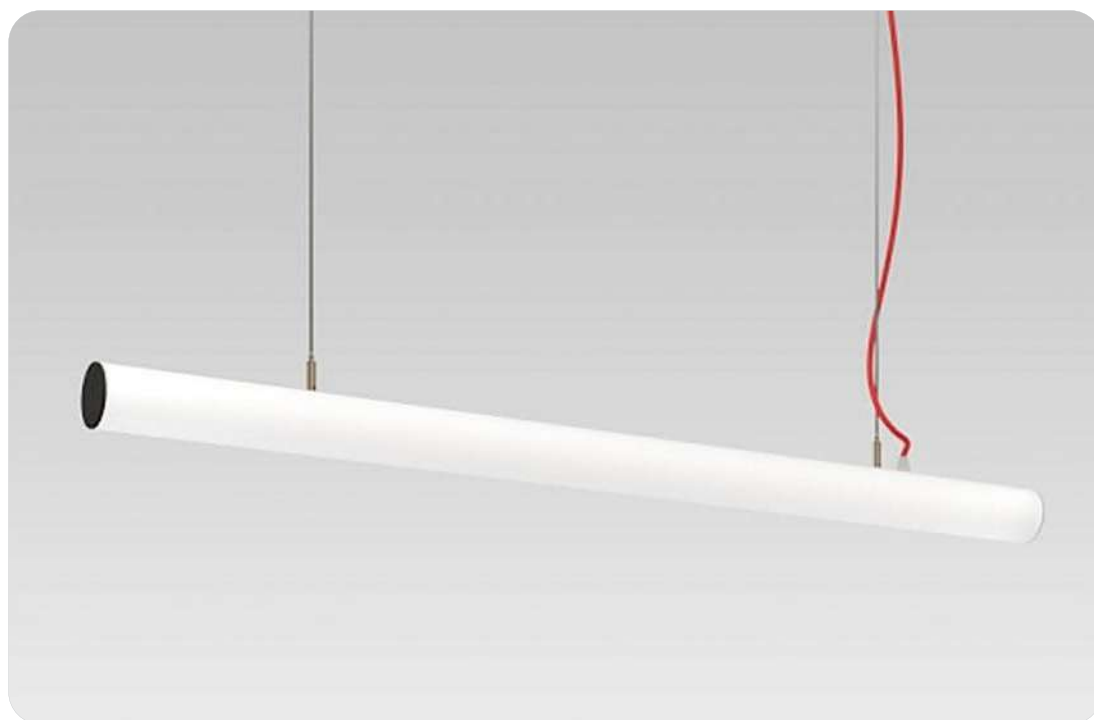

ГАРАНТИЯ
3 ГОДА

AC
220 - 240V



ЦВЕТ:

УГОЛ РАССЕЙВАНИЯ



280°



360°

ДОПОЛНИТЕЛЬНО:

0/1-10
TRIAC
DALI



УЛУЧШЕННЫЕ
CRI

A

БАП 1 ИЛИ 3Ч



НЕСТАНДАРТНЫЙ
РАЗМЕР



КАБЕЛЬ
ЦВЕТ НА ВЫБОР

ОПИСАНИЕ

Подвесной цилиндрический светильник для общего освещения торговых и офисных помещений, административных зданий, проектов в сегменте HoReCa. Благодаря широкой КСС обеспечивает равномерную горизонтальную освещённость в пространстве. Равномерная засветка даёт высокий уровень светового комфорта. Идет в комплекте с подвесами длиной по 2 метра. Питающий кабель прозрачный.

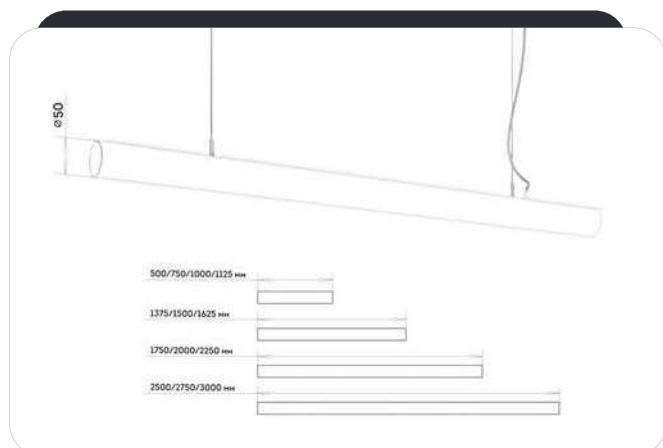

ГАБАРИТНАЯ СХЕМА



PIPE55 one

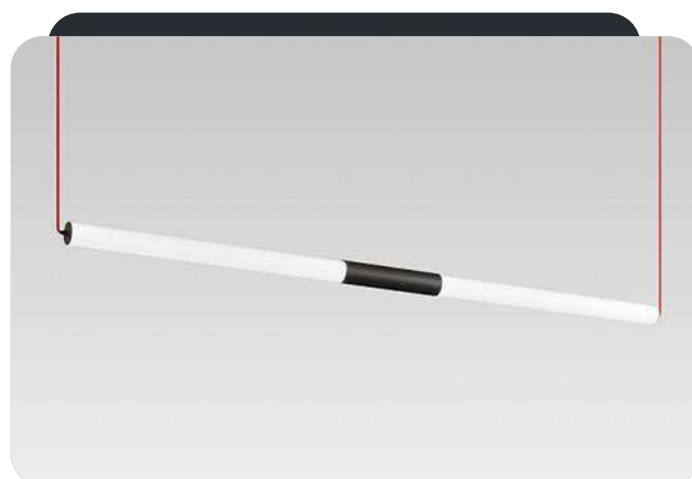

PIPE55 twin

blaker

PIPE55 V ПОДВЕСНОЙ

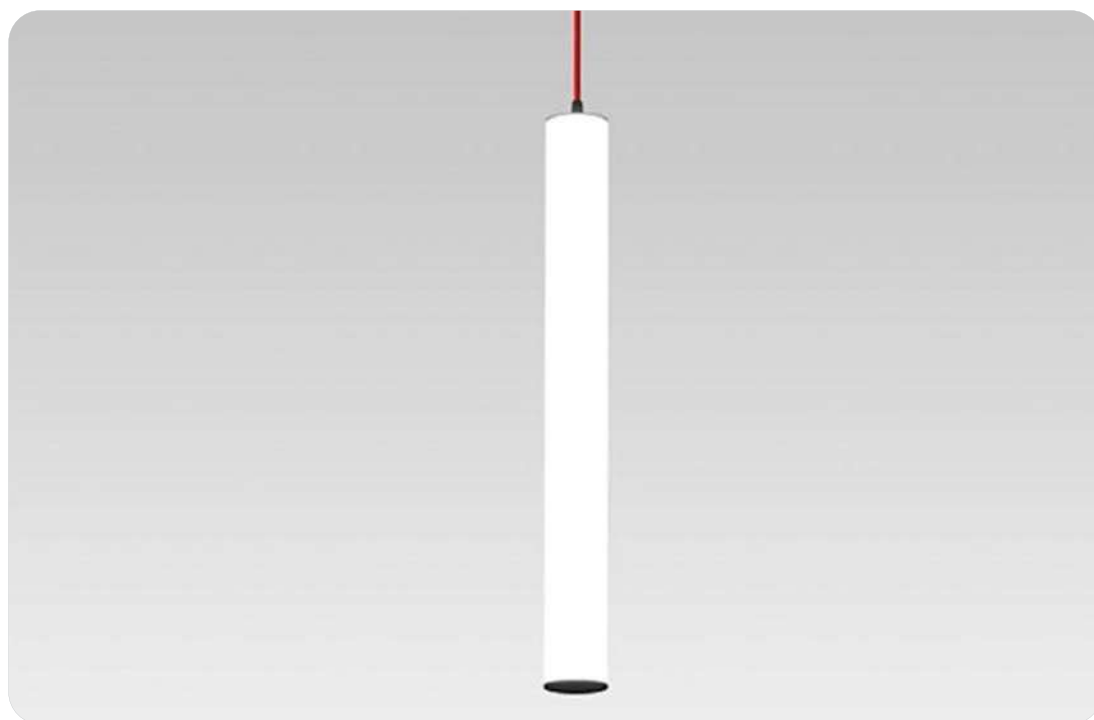

ГАРАНТИЯ
3 ГОДА

AC
220 - 240V

ЕАС

ЦВЕТ:

УГОЛ РАССЕЙВАНИЯ



360°

ДОПОЛНИТЕЛЬНО:

0/1-10
TRIAC
DALI



УЛУЧШЕННЫЕ
CRI

A

БАП1 ИЛИ ЗЧ



НЕСТАНДАРТНЫЙ
РАЗМЕР



КАБЕЛЬ
ЦВЕТ НА ВЫБОР

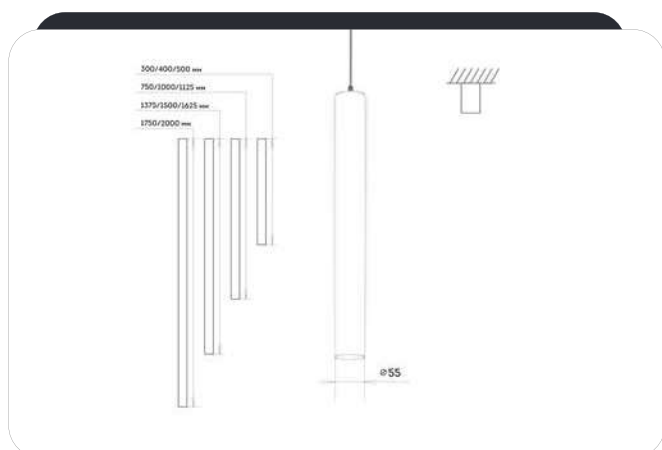

ГАБАРИТНАЯ СХЕМА

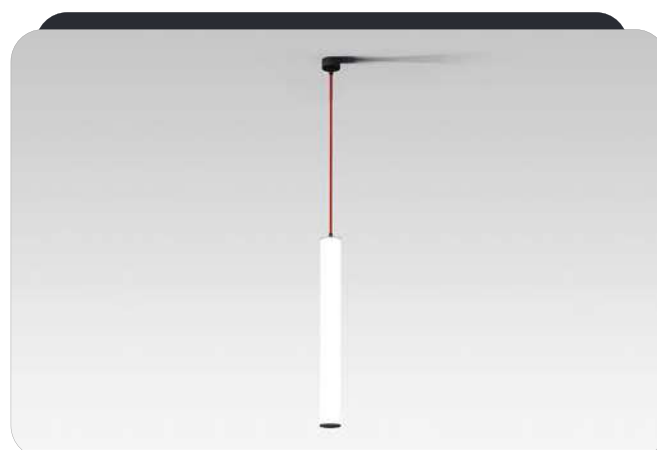

ФОТО

ОПИСАНИЕ

Подвесной вертикальный цилиндрический светильник для освещения торговых и офисных помещений, административных зданий, проектов в сегменте HoReCa. Может использоваться как декоративное освещение, быть элементом интерьера или выполнять функцию акцентного освещения. Идет в комплекте с подвесом длиной 2 метра. Питающий кабель прозрачный.



blaker

TOOB60 ПОДВЕСНОЙ



ГАРАНТИЯ
3 ГОДА

АС
220 - 240V

EAC

ЦВЕТ:

ДОПОЛНИТЕЛЬНО:

0/1-10
TRIAC
DALI

ОКРАСКА ПО
RAL PANTONE

A

БАП1 ИЛИ 3ч

КАБЕЛЬ
ЦВЕТ НА ВЫБОР

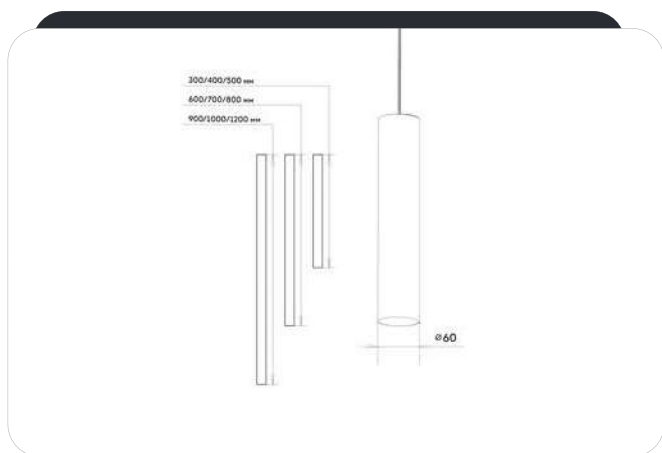

ГАБАРИТНАЯ СХЕМА

УГОЛ РАССЕЙВАНИЯ



12°

35°

ВЕС

160 мм - 450 г
200 мм - 500 г
300 мм - 600 г
400 мм - 700 г
500 мм - 800 г
600 мм - 900 г
700 мм - 1000 г

ОПИСАНИЕ

Подвесной вертикальный цилиндрический светильник для освещения торговых и офисных помещений, административных зданий, проектов в сегменте HoReCa. Может использоваться как декоративное освещение, быть элементом интерьера или выполнять функцию акцентного освещения. Идет в комплекте с подвесом 2 метра. Питающий кабель прозрачный.

СВЕТОВОЙ ПОТОК (лм)*

МОЩНОСТЬ, Вт

12

2700 К
3000 К
4000 К

1227
1280
1313

CRI 80+

2700 К
3000 К
4000 К

1054
1097
1114

CRI 90+

ТОК, мА

300

МОЩНОСТЬ, Вт

12

2700 К
3000 К
4000 К

836
893
949

VIVID
NATURAL

2700 К
3000 К
4000 К

717
757
825

VIVID
BRILLIANT

ТОК, мА

300

* Указаны средние значения светового потока.
Допускается отклонение светового потока $\pm 10\%$.

blaker

HL01 ПОДВЕСНОЙ НАКЛАДНОЙ



ГАРАНТИЯ
3 ГОДА

АС
220 - 240V

ВЕС
1000 г

ЕАС

ЦВЕТ:

ДОПОЛНИТЕЛЬНО:

0/1-10
TRIAC
DALI

ДИФФУЗНОЕ
СВЕТОРАССЫВАНИЕ

ОБЩАЯ ПО
RAL PANTONE



УГОЛ РАССЕИВАНИЯ



ОПИСАНИЕ

Светильник для общего освещения коммерческих проектов и сегмента HoReCa. Широкий диапазон мощностей позволяет реализовать разные световые сцены вне зависимости от высоты потолка. Имеет два типа монтажа: подвесной, накладной. Подвес в комплект не входит.

СВЕТОВОЙ ПОТОК (лм)*

МОЩНОСТЬ, Вт	28	32	36	42	
2700 К	2840	3196	3542	4043	CRI 80+
3000 К	2959	3330	3691	4213	
4000 К	3036	3417	3787	4322	
2700 К	2439	2744	3041	3471	CRI 90+
3000 К	2535	2853	3161	3427	
4000 К	2573	2896	3210	3664	
ТОК, мА	700	800	900	1050	

МОЩНОСТЬ, Вт	28	32	36	42	
2700 К	1949	2201	2447	2806	VIVID NATURAL
3000 К	2081	2349	2612	2995	
4000 К	2210	2496	2774	3182	
2700 К	1671	1888	2099	2406	VIVID BRILLIANT
3000 К	1762	1990	2213	2536	
4000 К	1922	2170	2413	2767	
ТОК, мА	700	800	900	1050	

* Указаны средние значения светового потока.
Допускается отклонение светового потока ±10%.

bioakker



blaker

HL02 ПОДВЕСНОЙ НАКЛАДНОЙ



ГАРАНТИЯ
3 ГОДА

AC
220 - 240V

ВЕС
350 г



ЦВЕТ:

ДОПОЛНИТЕЛЬНО:

0/1-10
TRIAC
DALI

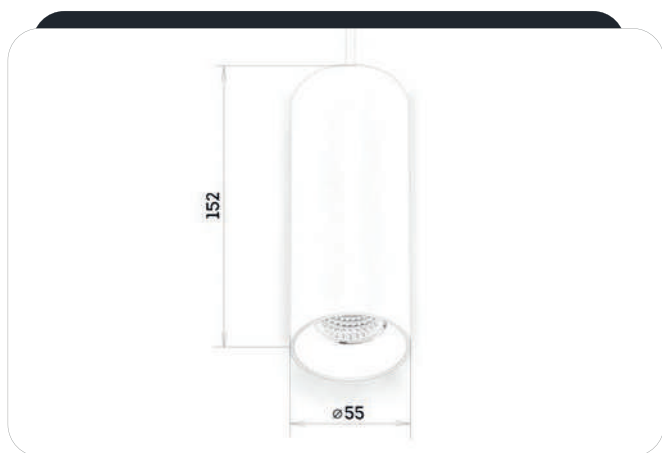

ГАБАРИТНАЯ СХЕМА

УГОЛ РАССЕЙВАНИЯ

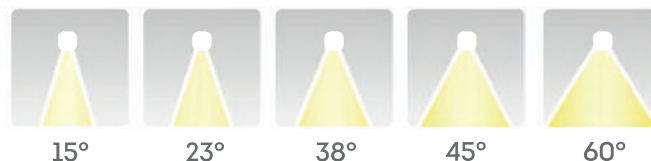

ОПИСАНИЕ

Светильник для акцентного и декоративного освещения любых проектов. Имеет два типа монтажа: подвесной, накладной. При подвесном монтаже можно регулировать высоту троса, создавая интересные разноуровневые сцены освещения. Это будет актуально для зон ресепшена, барных стоек, частных интерьеров. Идет в комплекте с подвесом длиной 2 метра.

СВЕТОВОЙ ПОТОК (лм)*

МОЩНОСТЬ, Вт

10

2700 K	1047	CRI 80+
3000 K	1093	
4000 K	1122	
2700 K	900	CRI 90+
3000 K	937	
4000 K	951	

ТОК, мА

250

МОЩНОСТЬ, Вт

10

2700 K	714	VIVID NATURAL
3000 K	762	
4000 K	810	
2700 K	612	VIVID BRILLIANT
3000 K	646	
4000 K	704	

ТОК, мА

250

* Указаны средние значения светового потока.
Допускается отклонение светового потока ±10%.

blaker

HL03 ПОДВЕСНОЙ НАКЛАДНОЙ



ГАРАНТИЯ
3 ГОДА

AC
220 - 240V

ВЕС
560 г



ЦВЕТ:

ДОПОЛНИТЕЛЬНО:

0/1-10
TRIAC
DALI



УГОЛ РАССЕЙВАНИЯ



ОПИСАНИЕ

Светильник для акцентного и декоративного освещения любых проектов. Имеет два типа монтажа: подвесной, накладной. При подвесном монтаже можно регулировать высоту троса, создавая интересные разноуровневые сцены освещения. Это будет актуально для зон ресепшена, барных стоек, частных интерьеров. Идет в комплекте с подвесом длиной 2 метра.

СВЕТОВОЙ ПОТОК (лм)*

МОЩНОСТЬ, Вт

20

2700 K	1973	CRI 80+
3000 K	2059	
4000 K	2113	
2700 K	1695	CRI 90+
3000 K	1764	
4000 K	1792	

ТОК, mA

500

МОЩНОСТЬ, Вт

20

2700 K	1345	VIVID NATURAL
3000 K	1436	
4000 K	1526	
2700 K	1345	VIVID BRILLIANT
3000 K	1216	
4000 K	1326	

ТОК, mA

500

* Указаны средние значения светового потока.
Допускается отклонение светового потока $\pm 10\%$.



blaker

DL04 ВСТРАИВАЕМЫЙ



ГАРАНТИЯ
3 ГОДА

АС
220 - 240V

ВЕС
1050 г



ЦВЕТ:

ДОПОЛНИТЕЛЬНО:

0/1-10
TRIAC
DALI

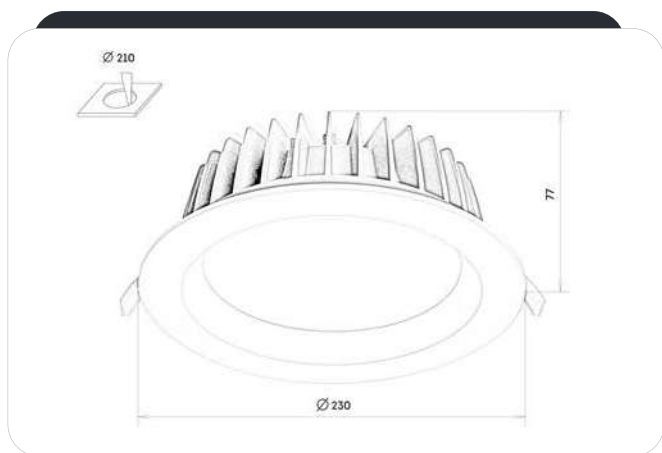

ГАБАРИТНАЯ СХЕМА

УГОЛ РАССЕИВАНИЯ



ОПИСАНИЕ

Встраиваемый светильник типа даунлайт для общего освещения любых проектов. Смотрится легко и лаконично. Опаловый рассеиватель создает мягкий и равномерный свет, который добавит комфорта в помещении отелей, офисов, автосалонов, переговорных зонах и примерочных.

СВЕТОВОЙ ПОТОК (лм)*

МОЩНОСТЬ, Вт	28	32	36	42	
2700 К	2874	3196	3542	4043	CRI 80+
3000 К	2995	3330	3691	4213	
4000 К	3073	3417	3787	4322	
2700 К	2468	2744	3041	3471	CRI 90+
3000 К	2565	2853	3161	3427	
4000 К	2604	2896	3210	3664	
ТОК, мА	700	800	900	1050	

МОЩНОСТЬ, Вт	28	32	36	42	
2700 К	1972	2201	2447	2806	VIVID NATURAL
3000 К	2105	2349	2612	2995	
4000 К	2236	2496	2774	3182	
2700 К	1692	1888	2099	2406	VIVID BRILLIANT
3000 К	1783	1990	2213	2536	
4000 К	1945	2170	2413	2767	
ТОК, мА	700	800	900	1050	

* Указаны средние значения светового потока.
Допускается отклонение светового потока $\pm 10\%$.

blaker

DL05 ВСТРАИВАЕМЫЙ



ГАРАНТИЯ
3 ГОДА

АС
220 - 240V

ВЕС
800 г



ДИФФУЗНОЕ
СВЕТОРАССЕИВАНИЕ

ЦВЕТ:

ДОПОЛНИТЕЛЬНО:

0/1-10
TRIAC
DALI



ГАБАРИТНАЯ СХЕМА

УГОЛ РАССЕИВАНИЯ



90°

ОПИСАНИЕ

Встраиваемый светильник типа даунлайт для общего освещения любых проектов. Смотрится легко и лаконично. Опаловый рассеиватель создает мягкий и равномерный свет, который добавит комфорта в помещении отелей, офисов, автосалонов, переговорных зонах и примерочных.

СВЕТОВОЙ ПОТОК (лм)*

МОЩНОСТЬ, Вт	20	28	32	
2700 К	2544	2874	3196	CRI 80+
3000 К	2207	2995	3330	
4000 К	2265	3073	3417	
2700 К	1727	2468	2744	CRI 90+
3000 К	1891	2436	2853	
4000 К	1920	2604	2896	
ТОК, мА	500	700	800	

МОЩНОСТЬ, Вт	20	28	32	
2700 К	1444	1972	2201	VIVID NATURAL
3000 К	1541	2105	2349	
4000 К	1637	2236	2496	
2700 К	1238	1692	1888	VIVID BRILLIANT
3000 К	1306	1783	1990	
4000 К	1424	1945	2170	
ТОК, мА	500	700	800	

* Указаны средние значения светового потока.
Допускается отклонение светового потока ±10%.

blaker

DL06 ВСТРАИВАЕМЫЙ



ГАРАНТИЯ
3 ГОДА

AC
220 - 240V

ВЕС
950 г



ЦВЕТ:

ДОПОЛНИТЕЛЬНО:

0/1-10
TRIAC
DALI

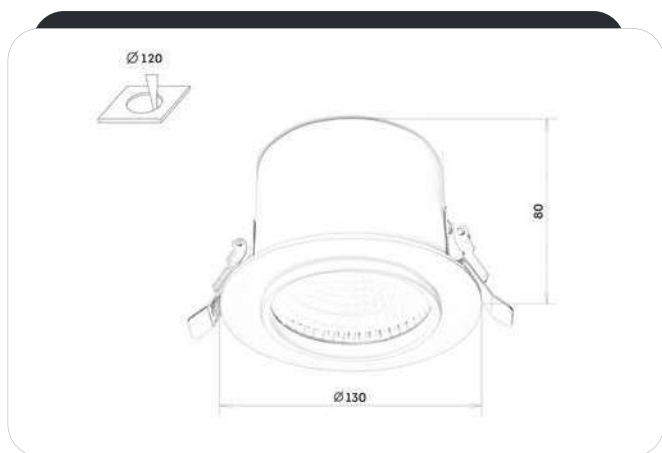

ГАБАРИТНАЯ СХЕМА

УГОЛ РАССЕЙВАНИЯ

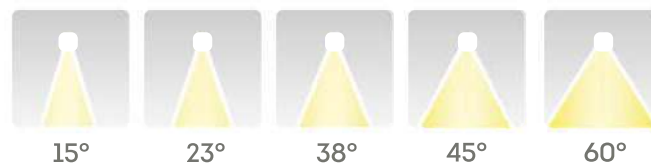

ОПИСАНИЕ

Встраиваемый светильник типа даунлайт для общего и акцентного освещения. Лаконично впишется в любой интерьер. Есть возможность изменения размера внешней рамки и создания двойного светильника.

СВЕТОВОЙ ПОТОК (лм)*

МОЩНОСТЬ, Вт	28	32	36	42	
2700 K	2874	3196	3542	4043	CRI 80+
3000 K	2995	3330	3691	4213	
4000 K	3073	3417	3787	4322	
2700 K	2468	2744	3041	3471	CRI 90+
3000 K	2565	2853	3161	3427	
4000 K	2604	2896	3210	3664	
ТОК, мА	700	800	900	1050	

МОЩНОСТЬ, Вт	28	32	36	42	
2700 K	1972	2201	2447	2806	VIVID NATURAL
3000 K	2105	2349	2612	2995	
4000 K	2236	2496	2774	3182	
2700 K	1692	1888	2099	2406	VIVID BRILLIANT
3000 K	1783	1990	2213	2536	
4000 K	1945	2170	2413	2767	
ТОК, мА	700	800	900	1050	

* Указаны средние значения светового потока.
Допускается отклонение светового потока ±10%.

blaker

DL07 ВСТРАИВАЕМЫЙ



ГАРАНТИЯ
3 ГОДА

АС
220 - 240V

ВЕС
450 г

ДИФФУЗНОЕ
СВЕТОРАССЕИВАНИЕ

ЦВЕТ:

ДОПОЛНИТЕЛЬНО:

0/1-10
TRIAC
DALI

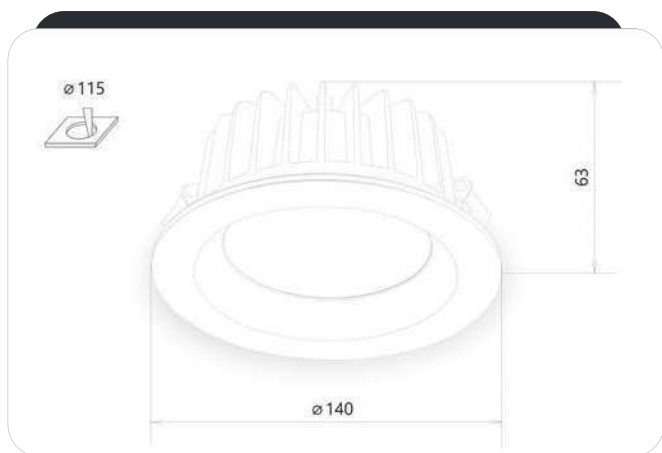

ГАБАРИТНАЯ СХЕМА

УГОЛ РАССЕИВАНИЯ



ОПИСАНИЕ

Встраиваемый светильник типа даунлайт для общего освещения любых проектов. Смотрится легко и лаконично. Опаловый рассеиватель создает мягкий и равномерный свет, который добавит комфорта в помещении отелей, офисов, автосалонов, переговорных зонах и примерочных.

СВЕТОВОЙ ПОТОК (лм)*

МОЩНОСТЬ, Вт

20

2700 К	1847	CRI 80+
3000 К	1925	
4000 К	1975	
2700 К	1586	CRI 90+
3000 К	1649	
4000 К	1674	

ТОК, мА

500

МОЩНОСТЬ, Вт

20

2700 К	1259	VIVID NATURAL
3000 К	1344	
4000 К	1427	
2700 К	1080	VIVID BRILLIANT
3000 К	1139	
4000 К	1241	

ТОК, мА

500

* Указаны средние значения светового потока.
Допускается отклонение светового потока $\pm 10\%$.



ENTREPRENEUR

blaker

FY01 ВСТРАИВАЕМЫЙ



ГАРАНТИЯ
3 ГОДА

AC
220 - 240V

ВЕС
1250 г



ЦВЕТ:

ДОПОЛНИТЕЛЬНО:

0/1-10
TRIAC
DALI

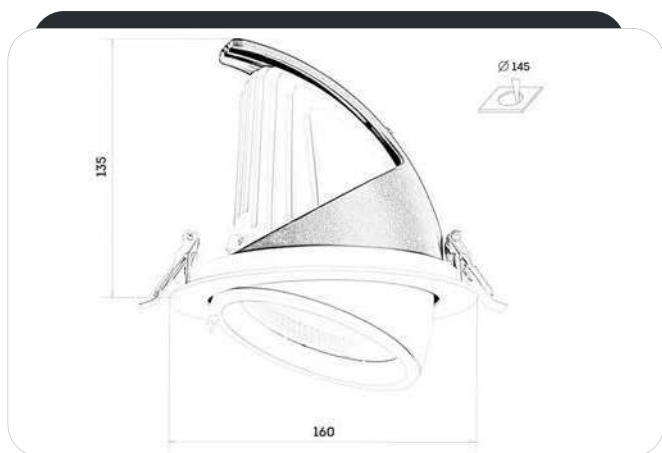

ГАБАРИТНАЯ СХЕМА

УГОЛ РАССЕЙВАНИЯ

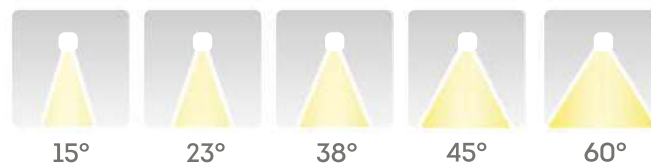

ОПИСАНИЕ

Встраиваемый поворотный-выдвижной светильник. Используется для пространств с низкими потолками и в местах, где невозможна установка трекового освещения. Смотрится легко и лаконично. Подходит для потолков типа: ГКЛ, армстронг. Применяется для акцентного освещения торговых пространств, коммерческих помещений. Можно настроить на освещение стен или пристенного оборудования.

СВЕТОВОЙ ПОТОК (лм)*

МОЩНОСТЬ, Вт	28	32	36	42	
2700 К	2874	3196	3542	4043	CRI 80+
3000 К	2995	3330	3691	4213	
4000 К	3073	3417	3787	4322	
2700 К	2468	2744	3041	3471	CRI 90+
3000 К	2565	2853	3161	3427	
4000 К	2604	2896	3210	3664	
ТОК, мА	700	800	900	1050	

МОЩНОСТЬ, Вт	28	32	36	42	
2700 К	1972	2201	2447	2806	VIVID NATURAL
3000 К	2105	2349	2612	2995	
4000 К	2236	2496	2774	3182	
2700 К	1692	1888	2099	2406	VIVID BRILLIANT
3000 К	1783	1990	2213	2536	
4000 К	1945	2170	2413	2767	
ТОК, мА	700	800	900	1050	

* Указаны средние значения светового потока.
Допускается отклонение светового потока ±10%.

blaker

FY02 ВСТРАИВАЕМЫЙ



ГАРАНТИЯ
3 ГОДА

AC
220 - 240V

ВЕС
950 г



ЦВЕТ:

ДОПОЛНИТЕЛЬНО:

0/1-10
TRIAC
DALI



ГАБАРИТНАЯ СХЕМА

УГОЛ РАССЕЙВАНИЯ



ОПИСАНИЕ

Встраиваемый поворотный-выдвижной светильник. Используется для пространств с низкими потолками и в местах, где невозможна установка трекового освещения. Смотрится легко и лаконично. Подходит для потолков типа: ГКЛ, армстронг. Применяется для акцентного освещения торговых пространств, коммерческих помещений. Можно настроить на освещение стен или пристенного оборудования.

СВЕТОВОЙ ПОТОК (лм)*

МОЩНОСТЬ, Вт	20	28	32	
2700 К	2544	2874	3196	CRI 80+
3000 К	2207	2995	3330	
4000 К	2265	3073	3417	
2700 К	1727	2468	2744	CRI 90+
3000 К	1891	2565	2853	
4000 К	1920	2604	2896	
ТОК, мА	500	700	800	

МОЩНОСТЬ, Вт	20	28	32	
2700 К	1444	1972	2201	VIVID NATURAL
3000 К	1541	2105	2349	
4000 К	1637	2236	2496	
2700 К	1238	1692	1888	VIVID BRILLIANT
3000 К	1306	1783	1990	
4000 К	1424	1945	2170	
ТОК, мА	500	700	800	

* Указаны средние значения светового потока.
Допускается отклонение светового потока $\pm 10\%$.

blaker

FY03 ВСТРАИВАЕМЫЙ



ГАРАНТИЯ 3 ГОДА	AC 220 - 240V
ВЕС 1200 г	
ЦВЕТ: <input checked="" type="checkbox"/> <input type="checkbox"/>	
ДОПОЛНИТЕЛЬНО:	
0/1-10 TRIAC DALI	



УГОЛ РАССЕЙВАНИЯ

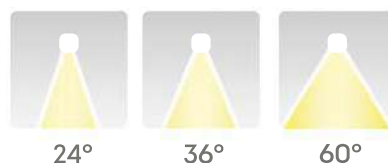

ОПИСАНИЕ

Встраиваемый поворотно-выдвижной светильник. Используется для пространств с низкими потолками и в местах, где невозможна установка трекового освещения. Смотрится легко и лаконично. Подходит для потолков типа: ГКЛ, армстронг. Применяется для акцентного освещения торговых пространств, коммерческих помещений. Можно настроить на освещение стен или пристенного оборудования.

СВЕТОВОЙ ПОТОК (лм)*

МОЩНОСТЬ, Вт	20					28					32					36					42														
	2700 К	2119	2874	3196	3542	4043	1446	1961	2181	2417	2758	1543	2093	2327	2580	2944	1639	2223	2472	2740	3127	1240	1681	1870	2072	2366	1306	1772	1971	2185	2494	1425	1933	2150	2382
3000 К	2207	2995	3330	3691	4213	1543	2093	2327	2580	2944	1639	2223	2472	2740	3127	1306	1772	1971	2185	2494	1425	1933	2150	2382	2719	1306	1772	1971	2185	2494	1425	1933	2150	2382	2719
4000 К	2265	3073	3417	3787	4322	1639	2223	2472	2740	3127	1425	1933	2150	2382	2719	1425	1933	2150	2382	2719	1425	1933	2150	2382	2719	1425	1933	2150	2382	2719					
ТОК, мА	500	700	800	900	1050	500	700	800	900	1050	500	700	800	900	1050	500	700	800	900	1050	500	700	800	900	1050	500	700	800	900	1050					

* Указаны средние значения светового потока.
Допускается отклонение светового потока ±10%.

blaker

GR01 ВСТРАИВАЕМЫЙ



ГАРАНТИЯ
3 ГОДА

AC
220 - 240V

ВЕС
550 г



ЦВЕТ:

ДОПОЛНИТЕЛЬНО:

0/1-10
TRIAC
DALI



УГОЛ РАССЕЙВАНИЯ

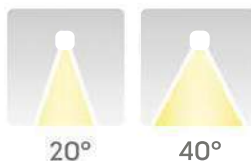

ОПИСАНИЕ

Поворотный светильник для общего освещения. Лаконично впишется в любой интерьер. Является практичной заменой металогалогеновых карданных светильников. Рассеиватель создает мягкую и равномерную засветку на поверхности объекта, обеспечивает комфортное освещение для работы. Часто используется в автосалонах и торговых пространствах с типом потолка грильято.

СВЕТОВОЙ ПОТОК (лм)*

МОЩНОСТЬ, Вт	20		28		
	20	28	20	28	
2700 К	1745	2367	CRI 80+		
3000 К	1818	2466			
4000 К	1866	2531			
2700 К	1498	2032	CRI 90+		
3000 К	1558	2113			
4000 К	1581	2145			
ТОК, мА	500	700			

МОЩНОСТЬ, Вт	20		28		
	20	28	20	28	
2700 К	1191	1615	VIVID NATURAL		
3000 К	1271	1723			
4000 К	1173	1592			
2700 К	1021	1385	VIVID BRILLIANT		
3000 К	1076	1460			
4000 К	1173	1592			
ТОК, мА	500	700			

* Указаны средние значения светового потока.
Допускается отклонение светового потока $\pm 10\%$.

blaker

GR02 ВСТРАИВАЕМЫЙ



ГАРАНТИЯ
3 ГОДА

AC
220 - 240V

ВЕС
1500 г



ЦВЕТ:

ДОПОЛНИТЕЛЬНО:

0/1-10
TRIAC
DALI

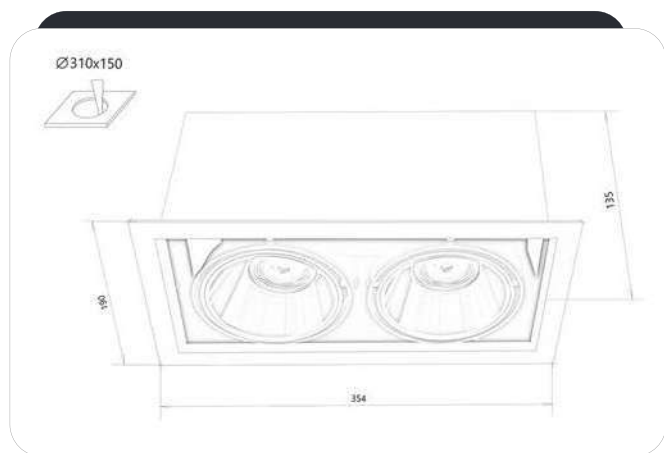

ГАБАРИТНАЯ СХЕМА

УГОЛ РАССЕЙВАНИЯ



ОПИСАНИЕ

Двойной поворотный светильник для общего освещения. Позволяет направить поток каждого модуля в нужном направлении, создавая равномерный свет, который не перебивает дневной. Лаконично впишется в любой интерьер. Является практичной заменой металлогалогеновых карданных светильников. Рассеиватель создает мягкую и равномерную засветку на поверхности объекта, обеспечивает комфортное освещение для работы. Часто используется в автосалонах и торговых пространствах с типом потолка грильято.

СВЕТОВОЙ ПОТОК (лм)*

МОЩНОСТЬ, Вт	2x20		2x28		CRI 80+
	2x20	2x28	2x20	2x28	
2700 К	3490	4733			
3000 К	3636	4932			
4000 К	3731	5061			
2700 К	2996	4064			CRI 90+
3000 К	3115	4225			
4000 К	3163	4290			
ТОК, мА	500	700			

МОЩНОСТЬ, Вт	2x20		2x28		VIVID NATURAL
	2x20	2x28	2x20	2x28	
2700 К	2381	3230			
3000 К	2541	3447			
4000 К	2346	3184			
2700 К	2043	2769			VIVID BRILLIANT
3000 К	2152	2919			
4000 К	2346	3184			
ТОК, мА	500	700			

* Указаны средние значения светового потока.
Допускается отклонение светового потока ±10%.



blaker

GR08 ВСТРАИВАЕМЫЙ



ГАРАНТИЯ
3 ГОДА

АС
220 - 240V

ВЕС
1600 г

ЕАС

ЦВЕТ:

ДОПОЛНИТЕЛЬНО:

0/1-10
TRIAC
DALI

ОКРАСКА ПО
RAL PANTONE

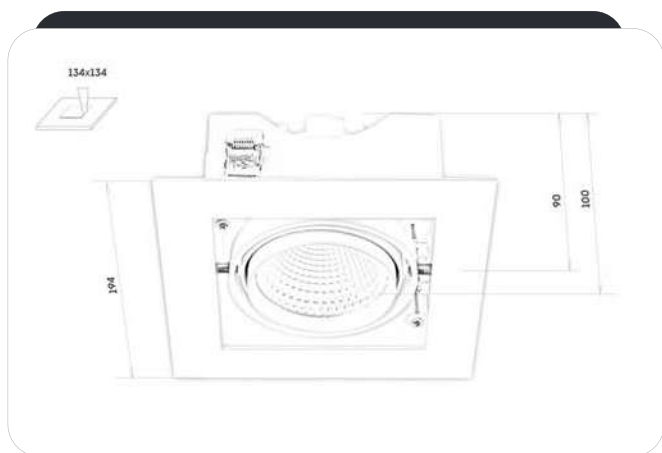

ГАБАРИТНАЯ СХЕМА

УГОЛ РАССЕЙВАНИЯ



ОПИСАНИЕ

Поворотный светильник для общего освещения. Лаконично впишется в любой интерьер. Является практичной заменой металогалогеновых карданных светильников. Рассеиватель создает мягкую и равномерную засветку на поверхности объекта, обеспечивает комфортное освещение для работы. Часто используется в автосалонах и торговых пространствах с типом потолка грильято.

СВЕТОВОЙ ПОТОК (лм)*

МОЩНОСТЬ, Вт **20** **28** **32** **36** **42**

2700 К	2544	2874	3196	3542	4043	CRI 80+
3000 К	2207	2995	3330	3691	4213	
4000 К	2265	3073	3417	3787	4322	
2700 К	1727	2468	2744	3041	3471	CRI 90+
3000 К	1891	2565	2853	3161	3427	
4000 К	1920	2604	2896	3210	3664	

ТОК, mA **500** **700** **800** **900** **1050**

МОЩНОСТЬ, Вт **20** **28** **32** **36** **42**

2700 К	1444	1972	2201	2447	2806	VIVID NATURAL
3000 К	1541	2105	2349	2612	2995	
4000 К	1637	2236	2496	2774	3182	
2700 К	1238	1692	1888	2099	2406	VIVID BRILLIANT
3000 К	1306	1783	1990	2213	2536	
4000 К	1424	1945	2170	2413	2767	

ТОК, mA **500** **700** **800** **900** **1050**

* Указаны средние значения светового потока.
Допускается отклонение светового потока ±10%.

blaker

GR09 ВСТРАИВАЕМЫЙ



ГАРАНТИЯ
3 ГОДА

AC
220 - 240V

ВЕС
2700 г

ЕРАС

ЦВЕТ:

ДОПОЛНИТЕЛЬНО:

0/1-10
TRIAC
DALI

ОКРАСКА ПО
RAL PANTONE

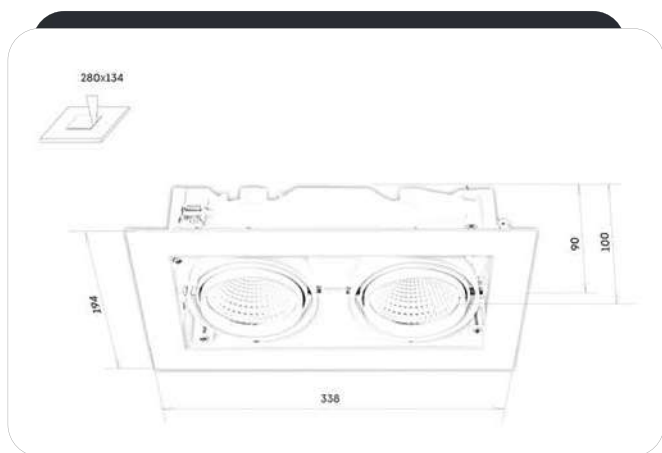

ГАБАРИТНАЯ СХЕМА

УГОЛ РАССЕЙВАНИЯ



ОПИСАНИЕ

Двойной поворотный светильник для общего освещения. Позволяет направить поток каждого модуля в нужном направлении, создавая равномерный свет, который не перебивает дневной. Лаконично впишется в любой интерьер. Является практичной заменой металогалогеновых карданных светильников. Рассеиватель создает мягкую и равномерную засветку на поверхности объекта, обеспечивает комфортное освещение для работы. Часто используется в автосалонах и торговых пространствах с типом потолка грильято.

СВЕТОВОЙ ПОТОК (лм)*

МОЩНОСТЬ, Вт	МОЩНОСТЬ, Вт					CRI 80+	МОЩНОСТЬ, Вт					VIDI NATURAL	
	2x20	2x28	2x32	2x36	2x42		2x20	2x28	2x32	2x36	2x42		
2700 К	10176	11495	12784	7084	24261	CRI 80+	2700 К	5777	7888	8803	4894	11223	VIDI NATURAL
3000 К	8830	11978	13321	7381	16850		3000 К	6164	8422	9398	5224	11982	
4000 К	9061	12291	13668	7574	17289		4000 К	6548	8945	9982	5549	12726	
2700 К	6909	9870	10975	6083	13886	CRI 90+	2700 К	2477	6766	7551	4197	9625	VIDI BRILLIANT
3000 К	7565	10261	11410	6322	13709		3000 К	5222	7133	7959	4425	10146	
4000 К	7681	10418	11584	6419	14654		4000 К	5695	7779	8680	4826	11067	
ТОК, mA	500	700	800	900	1050		ТОК, mA	500	700	800	900	1050	

* Указаны средние значения светового потока.
Допускается отклонение светового потока ±10%.

blaker

GR10 ВСТРАИВАЕМЫЙ



ГАРАНТИЯ 3 ГОДА	AC 220 - 240V
ВЕС 3600 г	
ЦВЕТ: <input checked="" type="checkbox"/> <input type="checkbox"/>	
ДОПОЛНИТЕЛЬНО:	
0/1-10 TRIAC DALI	 ОКРАСКА ПО RAL PANTONE

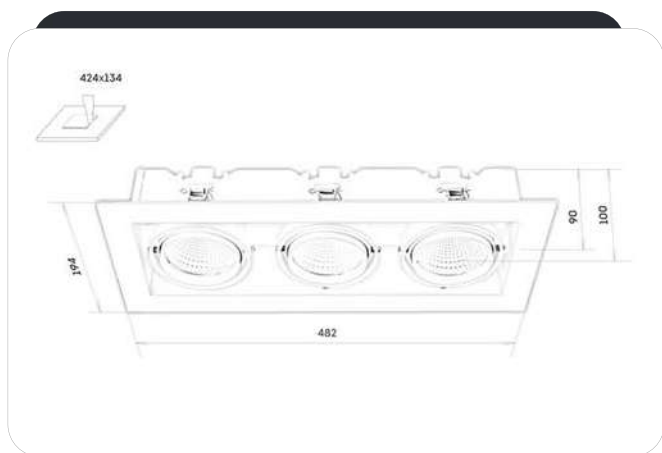

ГАБАРИТНАЯ СХЕМА

УГОЛ РАССЕЙВАНИЯ



ОПИСАНИЕ

Тройной поворотный светильник для общего освещения. Позволяет направить поток каждого модуля в нужном направлении, создавая равномерный свет, который не перебивает дневной. Является практичной заменой металогалогеновых карданных светильников. Рассеиватель создает мягкую и равномерную засветку на поверхности объекта, обеспечивает комфортное освещение для работы. Удобно использовать для больших торговых пространств с высоким потолком типа грильято.

СВЕТОВОЙ ПОТОК (лм)*

МОЩНОСТЬ, Вт	3x20					3x28					3x32					3x36					3x42					
	2700 К	22896	25865	28764	10626	24261	15545	22208	24694	8869	31243	12997	17748	19806	7341	25253	13869	18949	21145	7836	26959	14734	20127	22460	8323	19089
3000 К	19867	17967	19982	7381	16850	17021	23088	25673	9483	30845	500	700	800	900	1050	500	700	800	900	1050	VIDID BRILLIANT					
4000 К	20387	27655	30753	11360	17289	17281	23440	26064	9629	32972	500	700	800	900	1050	500	700	800	900	1050						
2700 К	6909	9870	10975	6083	36391	6909	9870	10975	6083	36391	CRI 80+															
3000 К	7565	10261	11410	6322	25276	7565	10261	11410	6322	25276																
4000 К	7681	10418	11584	6419	38900	7681	10418	11584	6419	38900																
ТОК, mA	500	700	800	900	1050	500	700	800	900	1050	500	700	800	900	1050	500	700	800	900	1050						

* Указаны средние значения светового потока.
Допускается отклонение светового потока ±10%.

blaker

SID ВСТРАИВАЕМЫЙ

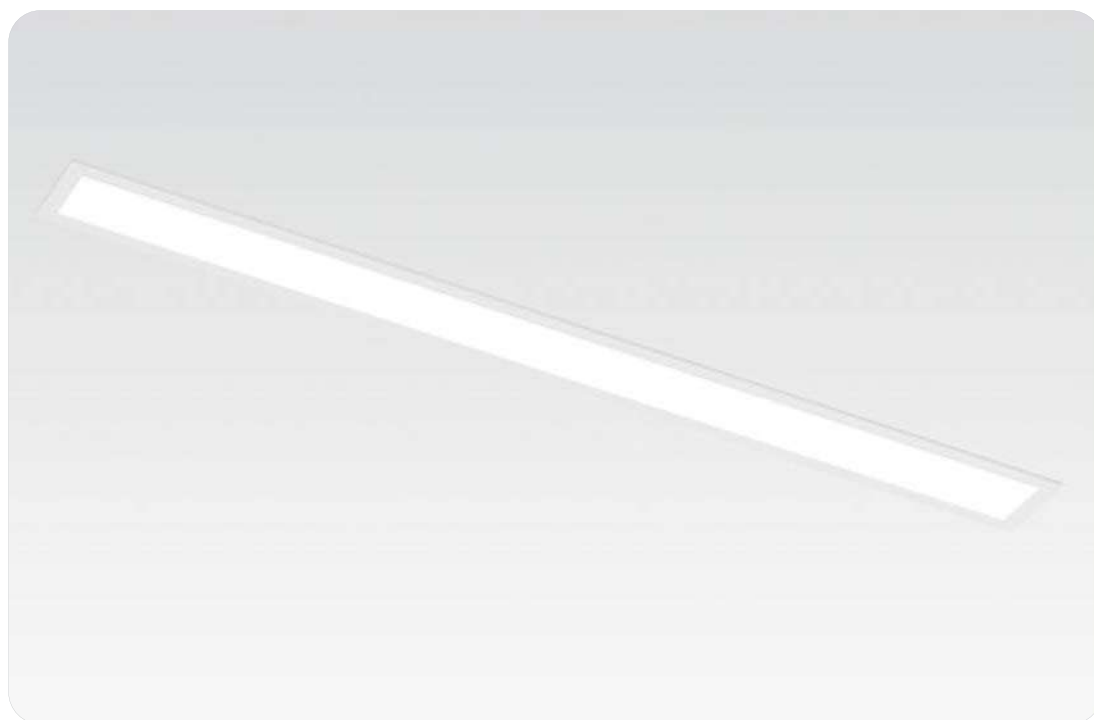

ГАРАНТИЯ
3 ГОДА

AC
220 - 240V



ЦВЕТ:

УГОЛ РАССЕЙВАНИЯ



120°

ДОПОЛНИТЕЛЬНО:

0/1-10
TRIAC
DALI



A
БАП1 ИЛИ ЗЧ



ВЕС:

500 мм - 600 г
1000 мм - 1000 г
1250 мм - 1200 г
1500 мм - 1400 г

1750 мм - 1600 г
2000 мм - 1800 г
2500 мм - 2200 г
3000 мм - 2800 г

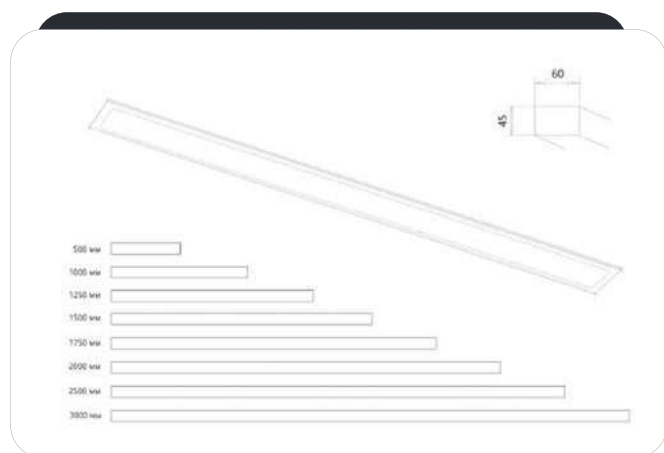

ГАБАРИТНАЯ СХЕМА



ПРИМЕР МОДУЛЯ

ОПИСАНИЕ

Встраиваемый светодиодный светильник с матовым рассеивателем для общего освещения. Стильный аналог традиционным даунлайтам. Создает мягкий и равномерный свет, который добавит комфорта в любые помещения с потолком ГКЛ.

blaker SIDspot ВСТРАИВАЕМЫЙ

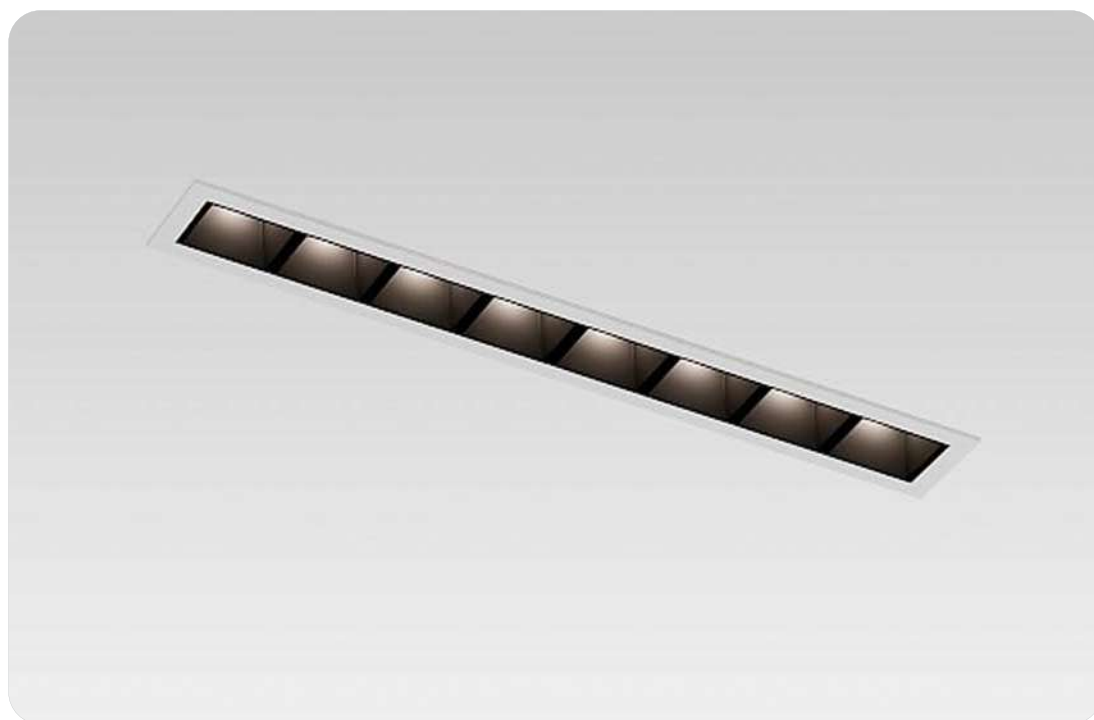

ГАРАНТИЯ
3 ГОДА

AC
220 - 240V



ЦВЕТ:

УГОЛ РАССЕЙВАНИЯ



49°

ДОПОЛНИТЕЛЬНО:



ВЕС:

160 мм - 250 г	960 мм - 1400 г
320 мм - 400 г	1280 мм - 1700 г
480 мм - 600 г	1440 мм - 1900 г
640 мм - 900 г	1760 мм - 2100 г
800 мм - 1200 г	1920 мм - 2500 г

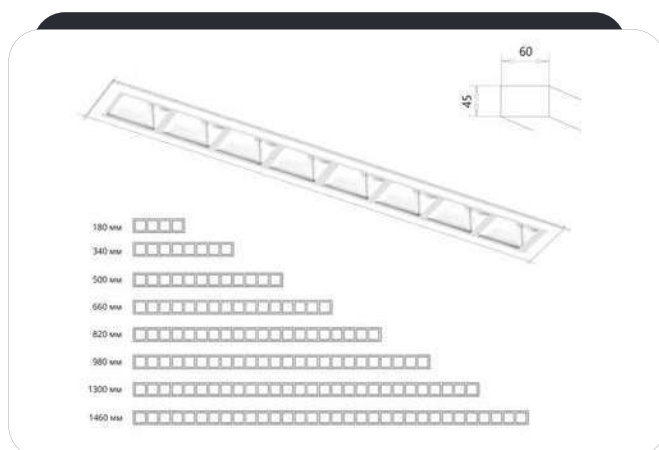

ГАБАРИТНАЯ СХЕМА



ПРИМЕР МОДУЛЕЙ

ОПИСАНИЕ

Встраиваемый светодиодный светильник с линзами для общего освещения. Стильный аналог традиционным даунлайтам. Создает мягкий и равномерный свет, который добавит комфорта в любые помещения с потолком ГКЛ, UGR<19



align



invisalign

itero



blaker

SP01 ТОЧЕЧНЫЙ



ГАРАНТИЯ
3 ГОДА

AC
220 - 240V

ВЕС
220 - 260 г



ЦВЕТ:

ДОПОЛНИТЕЛЬНО:

0/1-10
TRIAC
DALI



ГАБАРИТНАЯ СХЕМА

УГОЛ РАССЕЙВАНИЯ

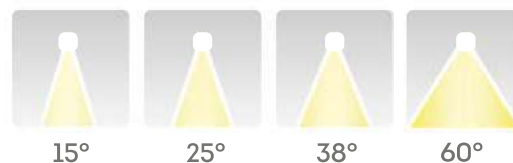

ОПИСАНИЕ

Универсальный точечный светильник для общего и акцентного освещения. Компактные габариты позволяют устанавливать светильник в ниши небольшого размера. Лаконично впишется в любой интерьер. Часто используется для декоративного освещения в сегменте HoReCa, жилых комплексах, частных интерьерах и торговом оборудовании. Степень пале- и влагозащиты IP54 позволяет применять светильники в ванных комнатах.

СВЕТОВОЙ ПОТОК (лм)*

МОЩНОСТЬ, Вт	7	10	12	14	
2700 K	645	1047	1242	1431	CRI 80+
3000 K	673	1093	1295	1493	
4000 K	691	1122	1329	1532	
2700 K	554	900	1067	1229	CRI 90+
3000 K	576	937	1110	1279	
4000 K	586	951	1127	1300	
ТОК, мА	150	250	300	350	

МОЩНОСТЬ, Вт	7	10	12	14	
2700 K	439	714	846	975	VIVID NATURAL
3000 K	469	762	904	1041	
4000 K	499	810	835	1107	
2700 K	377	612	726	836	VIVID BRILLIANT
3000 K	398	646	766	882	
4000 K	434	704	835	961	
ТОК, мА	150	250	300	350	

* Указаны средние значения светового потока.
Допускается отклонение светового потока ±10%.

blaker

SP02 ТОЧЕЧНЫЙ



ГАРАНТИЯ
3 ГОДА

AC
220 - 240V

ВЕС
220 - 260 г



ЦВЕТ:

ДОПОЛНИТЕЛЬНО:

0/1-10
TRIAC
DALI

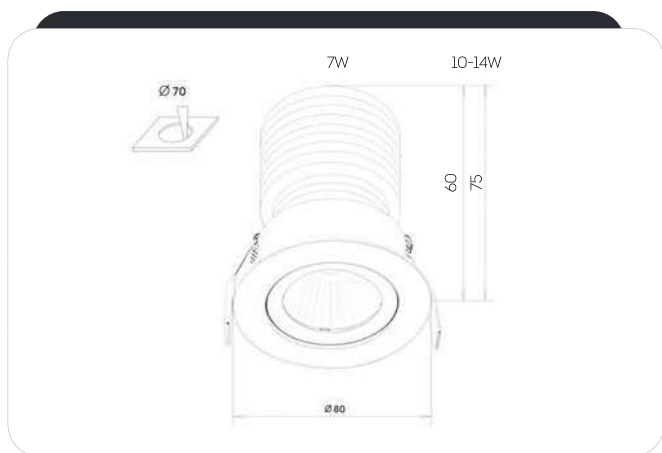

ГАБАРИТНАЯ СХЕМА

УГОЛ РАССЕЙВАНИЯ

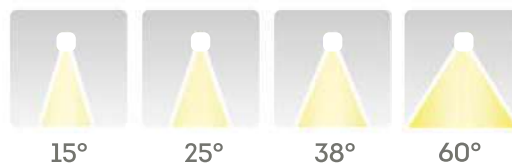

ОПИСАНИЕ

Поворотный точечный светильник для общего и акцентного освещения. Компактные габариты позволяют устанавливать светильник в ниши небольшого размера. Лаконично впишется в любой интерьер. Часто используется для декоративного освещения в сегменте HoReCa, жилых комплексах, частных интерьерах и торговом оборудовании.

СВЕТОВОЙ ПОТОК (лм)*

МОЩНОСТЬ, Вт	7	10	12	14	
2700 K	645	1047	1242	1431	CRI 80+
3000 K	673	1093	1295	1493	
4000 K	691	1122	1329	1532	
2700 K	554	900	1067	1229	CRI 90+
3000 K	576	937	1110	1279	
4000 K	586	951	1127	1300	
ТОК, мА	150	250	300	350	

МОЩНОСТЬ, Вт	7	10	12	14	
2700 K	439	714	846	975	VIVID NATURAL
3000 K	469	762	904	1041	
4000 K	499	810	835	1107	
2700 K	377	612	726	836	VIVID BRILLIANT
3000 K	398	646	766	882	
4000 K	434	704	835	961	
ТОК, мА	150	250	300	350	

* Указаны средние значения светового потока.
Допускается отклонение светового потока ±10%.

blaker

SP03 ТОЧЕЧНЫЙ



ГАРАНТИЯ
3 ГОДА

AC
220 - 240V

ВЕС
220 - 260 г



ЦВЕТ:

ДОПОЛНИТЕЛЬНО:

0/1-10
TRIAC
DALI

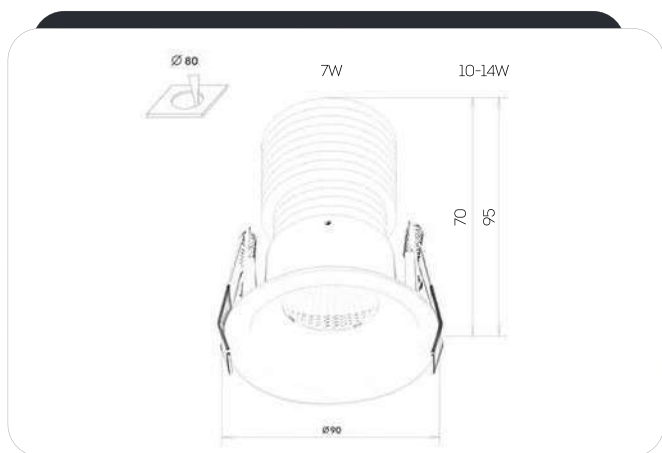

ГАБАРИТНАЯ СХЕМА

УГОЛ РАССЕЙВАНИЯ

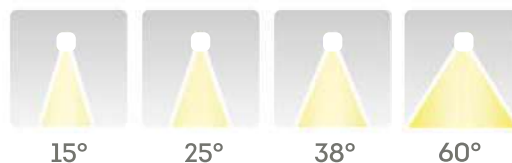

ОПИСАНИЕ

Универсальный точечный светильник для общего и акцентного освещения. Глубокая декоративная рамка создаёт визуальный комфорт, снижая слепящий эффект. Компактные габариты позволяют устанавливать светильник в ниши небольшого размера. Лаконично впишется в любой интерьер. Часто используется для декоративного освещения в сегменте HoReCa, жилых и коммерческих помещениях, частных интерьерах.

СВЕТОВОЙ ПОТОК (лм)*

МОЩНОСТЬ, Вт	7	10	12	14	
2700 K	645	1047	1242	1431	CRI 80+
3000 K	673	1093	1295	1493	
4000 K	691	1122	1329	1532	
2700 K	554	900	1067	1229	CRI 90+
3000 K	576	937	1110	1279	
4000 K	586	951	1127	1300	
ТОК, мА	150	250	300	350	

МОЩНОСТЬ, Вт	7	10	12	14	
2700 K	439	714	846	975	VIVID NATURAL
3000 K	469	762	904	1041	
4000 K	499	810	835	1107	
2700 K	377	612	726	836	VIVID BRILLIANT
3000 K	398	646	766	882	
4000 K	434	704	835	961	
ТОК, мА	150	250	300	350	

* Указаны средние значения светового потока.
Допускается отклонение светового потока ±10%.



blaker

SP65R ТОЧЕЧНЫЙ



SP65 R1



SP65 R2

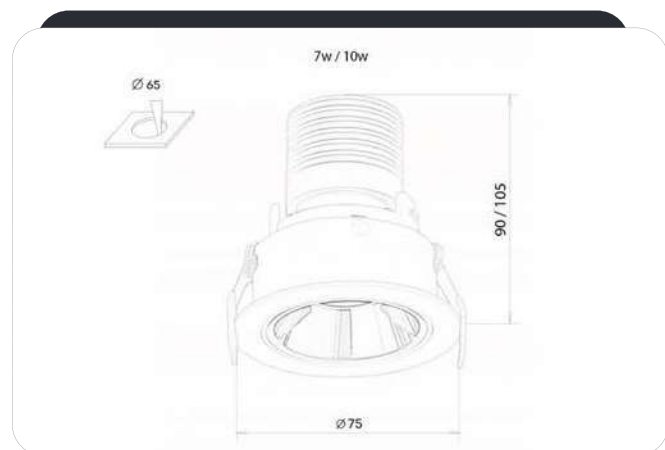

ГАБАРИТНАЯ СХЕМА

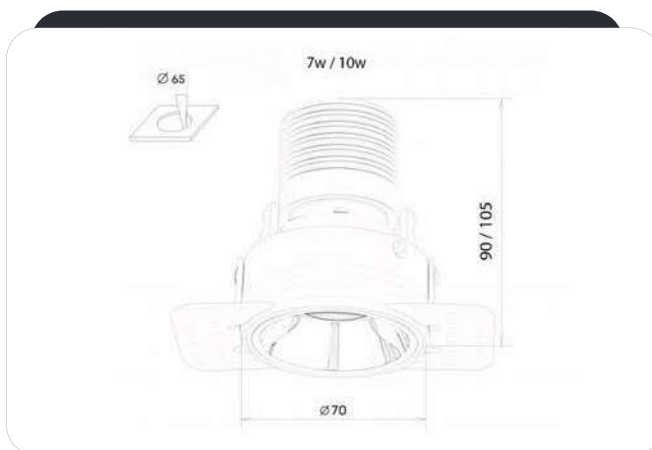

ГАБАРИТНАЯ СХЕМА

ОПИСАНИЕ

Поворотный светильник для общего и акцентного освещения с самой широкой сферой применения. Представляет собой динамичный конструктор для создания идеального решения под вашу световую задачу. Выбирайте тип монтажа и декоративной рамки, цвет внутреннего кольца. Используйте в коммерческие и частные проекты, административные помещения, сегмент HoReCa, ЖК премиум и бизнес-класса.



ГАРАНТИЯ
3 ГОДА

AC
220 - 240V

BEC
220 г



ЦВЕТ:

ДОПОЛНИТЕЛЬНО:

0/1-10
TRIAC
DALI

blaker

SP85R ТОЧЕЧНЫЙ



SP85 R1



SP85 R2



ГАБАРИТНАЯ СХЕМА

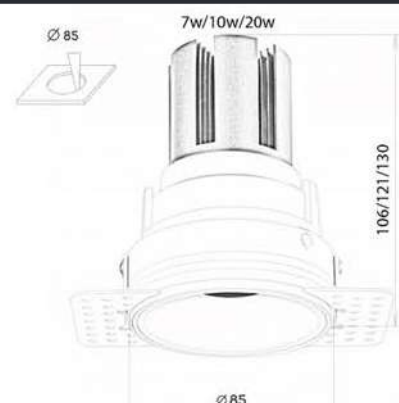

ГАБАРИТНАЯ СХЕМА

ОПИСАНИЕ

Поворотный светильник для общего и акцентного освещения с самой широкой сферой применения. Представляет собой динамичный конструктор для создания идеального решения под вашу световую задачу. Выбирайте тип монтажа и декоративной рамки, цвет внутреннего кольца. Используйте для частных интерьеров и шоурумов, магазинов и гостинично-ресторанного бизнеса.



R1 - рачный монтаж
R2 - безрачный монтаж
1,2 - декоративные рачки
ЦВЕТ кольца на выбор
МАТОВЫЕ - белый, черный, серый
ХРОМИРОВАННЫЕ - черный, серебряный, золото, медь

ГАРАНТИЯ
3 ГОДА

AC
220 - 240V

ВЕС
380 г



ЦВЕТ:

ДОПОЛНИТЕЛЬНО:

0/1-10
TRIAC
DALI

blaker

SP65S ТОЧЕЧНЫЙ



SP65 S1



SP65 S23

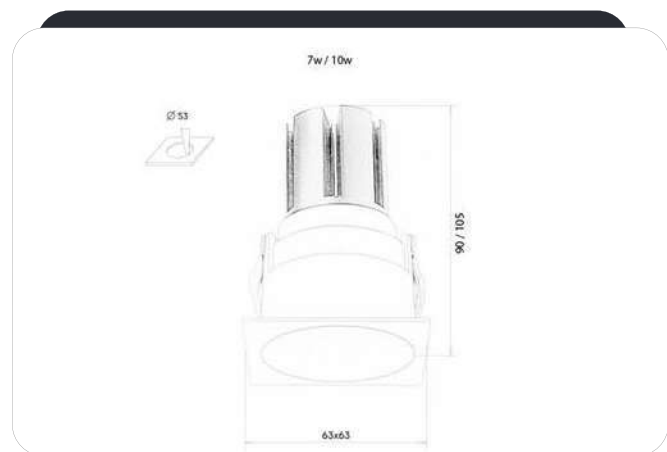

ГАБАРИТНАЯ СХЕМА

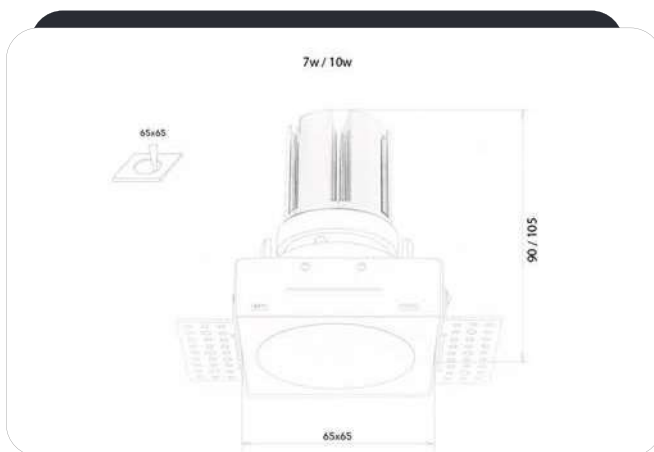

ГАБАРИТНАЯ СХЕМА

ОПИСАНИЕ

Поворотный светильник квадратной формы для общего и акцентного освещения с самой широкой сферой применения. Представляет собой динамичный конструктор для создания идеального решения под вашу световую задачу. Выбирайте тип монтажа и декоративной рамки. Используйте в коммерческие и частные проекты, административные помещения, сегмент HoReCa, ЖК премиум и бизнес-класса.



ГАРАНТИЯ
3 ГОДА

AC
220 - 240V

ВЕС
120 - 180 г



ЦВЕТ:

ДОПОЛНИТЕЛЬНО:

0/1-10
TRIAC
DALI

blaker

SP85S ТОЧЕЧНЫЙ



SP85 S1



SP85 S2

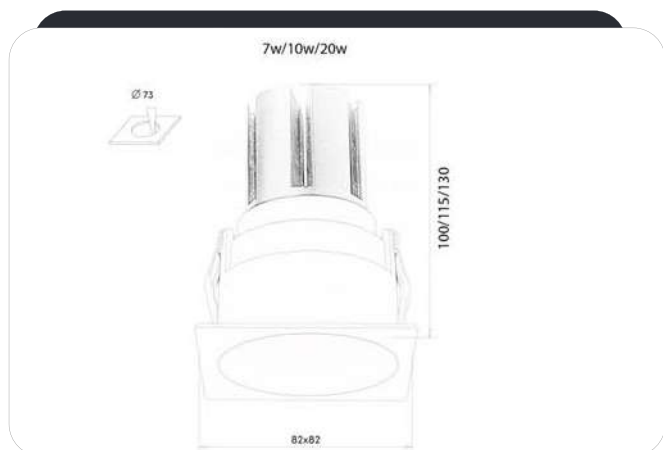

ГАБАРИТНАЯ СХЕМА

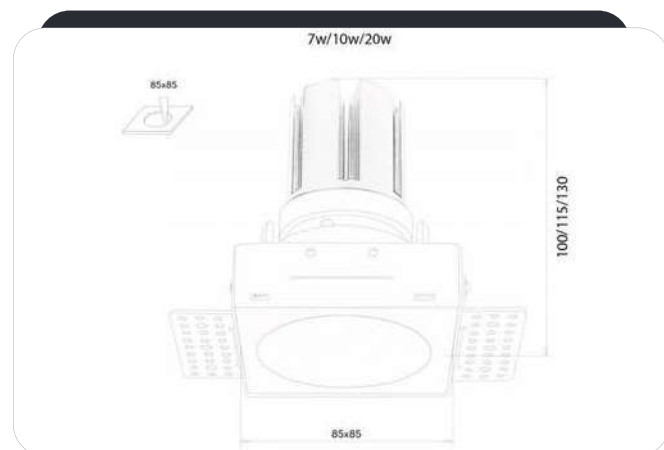

ГАБАРИТНАЯ СХЕМА

ОПИСАНИЕ

Поворотный светильник для общего и акцентного освещения с самой широкой сферой применения. Представляет собой динамичный конструктор для создания идеального решения под вашу световую задачу. Выбирайте тип монтажа и декоративной рамки. Используйте для частных интерьеров и шоурумов, магазинов и гостинично-ресторанного бизнеса.



ГАРАНТИЯ
3 ГОДА

AC
220 - 240V

ВЕС
300 - 440 г



ЦВЕТ:

ДОПОЛНИТЕЛЬНО:

0/1-10
TRIAC
DALI

blaker

SP65/85 ТОЧЕЧНЫЙ

СВЕТОВОЙ ПОТОК (лм)*

МОЩНОСТЬ, Вт	7	10	20	
2700 К	531	862	1625	CRI 80+
3000 К	554	900	1695	
4000 К	569	924	1740	
2700 К	456	741	1396	CRI 90+
3000 К	475	771	1453	
4000 К	482	783	1476	
ТОК, мА	150	250	500	

МОЩНОСТЬ, Вт	7	10	20	
2700 К	362	588	1107	VIVID NATURAL
3000 К	386	628	1182	
4000 К	411	667	1257	
2700 К	311	504	950	VIVID BRILLIANT
3000 К	328	532	1002	
4000 К	357	580	1092	
ТОК, мА	150	250	500	

* Указаны средние значения светового потока.
Допускается отклонение светового потока $\pm 10\%$.

УГОЛ РАССЕЙВАНИЯ

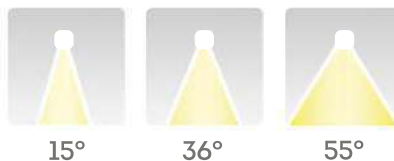

SP05 ТОЧЕЧНЫЙ



ГАРАНТИЯ 3 ГОДА	AC 220 - 240V
ВЕС 210 г	EAC
ЦВЕТ: <input type="checkbox"/>	

УГОЛ РАССЕЙВАНИЯ



ОПИСАНИЕ

Декоративный точечный светильник для нестандартных световых решений. Имеет самые маленькие габариты. Легко встраивается в гипсокартонные конструкции, деревянную мебель, торговое оборудование. Добавит стиля и уюта в любой дизайнерский проект.

ГАБАРИТНАЯ СХЕМА

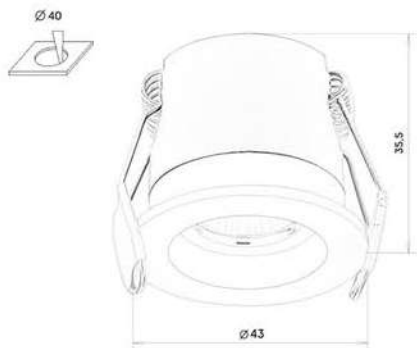



oiker

КОНТАКТЫ

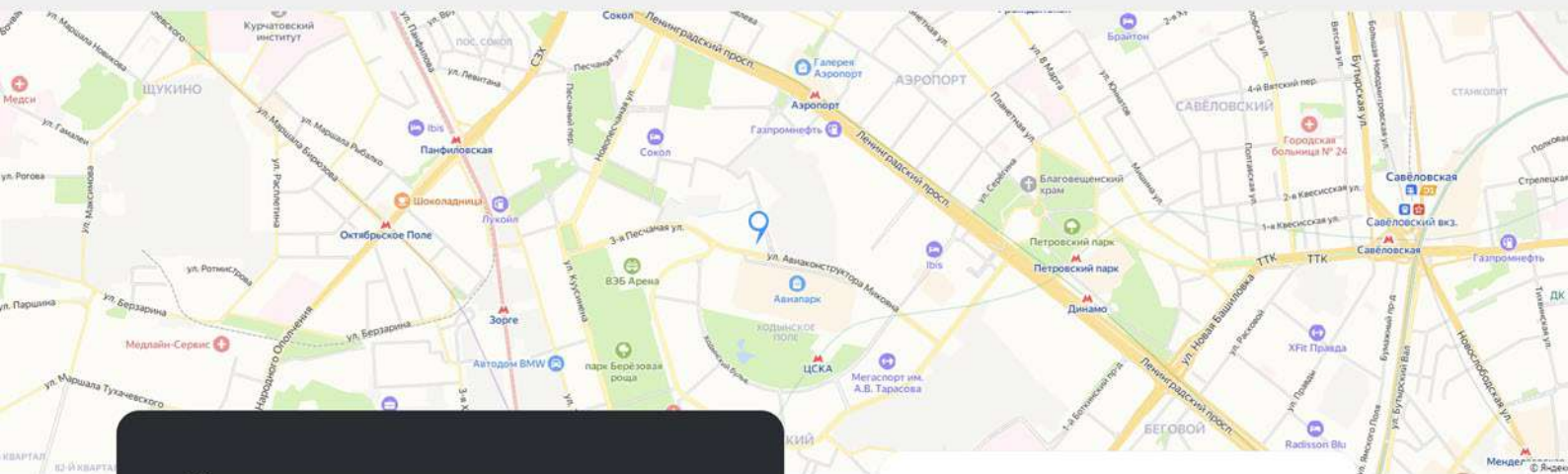

Контактные данные

+7 (495) 278-09-74

info@blaker.ru

г. Москва, проезд Березовой Рощи д. 12,
оф. 210



www.blaker.ru



ЭКОНОМИЯ

Минимум в два раза сократятся ваши расходы на электроэнергию, так как светодиодные светильники потребляют меньше мощности при большей эффективности.



ГОТОВЫЙ ПРОЕКТ

Не нужно погружаться в люмены, люксы, кривые сил света, кельвины и прочие технические - сложные аспекты. Мы разработаем для вас полностью готовый проект.



ГАРАНТИЯ

Качество компонентов, собственное производство и многоступенчатый входной контроль подтверждаются расширенной гарантией на светильники в течение 3-5 лет.



ПРОФЕССИОНИЗМ

Профессиональный светоаудит, анализ и проектирование освещения помогут повысить ваши продажи, производительность и уровень комфорта.